

MAVERICK

INSTRUCTION MANUAL

ATOM XB



ATOM XT

English - 1-12
Français - 13-23
Deutsch - 24-34
Español - 35-45

MV21028

HAVE FUN! But please read this first !!

We know you will have great fun with your model, but to get the best from your purchase please read this information **BEFORE** you operate the model.

Table of contents

	Page
<u>Warranty</u>	3
<i>90 Day Component Warranty</i>	3
<i>Not covered by warranty</i>	3
<i>How to claim against your warranty</i>	3
<u>Specifications</u>	4
<u>Items required for operation</u>	4
<u>Electronic Speed Controller</u>	4
<i>Features</i>	4
<i>Race Mode</i>	4
<u>Transmitter</u>	5
<i>Preparing the transmitter</i>	5
<i>Function switches</i>	5
<i>Throttle Trigger</i>	5
<i>Steering Wheel</i>	5
<i>Throttle/Steering Trim</i>	5
<i>End Point Adjustment Dials</i>	5
<u>Safety Precautions</u>	6
<u>Recommended Tools</u>	6
<u>Charging the battery pack</u>	6
<i>Cautions</i>	6
<u>Driving</u>	7
<u>Installing the battery pack</u>	8
<u>Turning on the power</u>	8
<u>Turning off the power</u>	9
<u>Maintenance after driving</u>	9
<u>Troubleshooting</u>	9
<u>Tuning</u>	10
<i>Front steering toe angle</i>	10
<i>Camber</i>	10
<i>Gearing</i>	10
<i>Pinion and Spur Gear Meshing</i>	11
<i>Adjusting the ride height</i>	11
<i>Adjusting the body height</i>	11
<i>Upgrading your performance</i>	11
<i>Getting into racing</i>	11
<u>Parts Listing</u>	12
<u>Atom XB & XT Car Information</u>	46
<u>Atom XB & XT Exploded Diagram</u>	47

Warranty

90 Day Component Warranty

We want you to enjoy your purchase, but please read this first!

This product is covered by a 90 day component warranty from date of purchase. If any part of the product fails as a result of faulty manufacture during this period then we will repair or replace that part at our discretion.

We do not operate a new for old warranty once the product has been used.

Please note this product is not a toy and it is recommended that children 14 and under are supervised by an adult. It is the responsibility of the parent or guardian to ensure minors are given appropriate guidance and supervision.

If you suspect there is a problem with the product, for whatever reason, it is the user's responsibility to investigate and take steps to rectify the problem before further damage occurs.

Not Covered By Warranty

This is a sophisticated, high performance model and should be treated with care and respect. Every effort has been made to make this product as strong and durable as possible, however due to the nature of this product, it is still possible to break or damage parts through crashing or extreme use. Components damaged as a result of crash damage, improper use, lack of maintenance or abuse is not covered by the warranty.

How to Claim Against your Warranty

For warranty claims please first contact your supplying retailer. Do not return the product to your distributor without their prior approval. You may not need to return the product in full, only the damaged component along with a copy of your purchase receipt. In many cases it is faster and more cost effective for the user to fit the replacement part(s) to the product & therefore we reserve the right to supply parts only in these instances.

Any returned component that is inspected by your distributor and found to have an invalid warranty claim may be subject to an inspection and handling fee before it can be returned. Any repairs required as a result of neglect or misuse will be charged before any work is carried out on the product. If you decide not to have any work carried out the distributor reserves the right to charge a handling and a shipping fee.

Please attach your proof of purchase in the manual as you may need it again in the future.

Specifications

ATOMXB

ATOMXT

Scale	1:18 Micro Size	1:18 Micro Size
Speed	upto 20 mph std config	upto 20 mph std config
Drive Train	4wd Shaft Drive	4wd Shaft Drive
Tyres	Pre Glued Micro Pin	Pre Glued All Terrain Block
Climbing Angle	upto 50 degrees	upto 55 degrees
Power	Maverick MBP-21 1100mah Ni-MH battery	Maverick MBP-21 1100mah Ni-MH battery
ESC	Powerful Forward/Reverse Maverick MSC-21Speed Control	Powerful Forward/Reverse Maverick MSC-21Speed Control
Motor	Powerful 370 Maverick MM-21 motor	Powerful 370 Maverick MM-21 motor
Receiver	High Quality 27mhz Maverick MRX-21 FM Receiver	High Quality 27mhz Maverick MRX-21 FM Receiver
Transmitter	Maverick MX-21 27mhz FM transmitter	Maverick MX-21 27mhz FM transmitter
Servo	Maverick MS-21 Steering Servo	Maverick MS-21 Steering Servo
Shocks	Oil Filled	Oil Filled
Bearings	15 high quality ball bearings	15 high quality ball bearings
Centre Shaft	Aluminium	Aluminium
Body Shell	Lightweight Pre Painted polycarbonate	Lightweight Pre Painted polycarbonate

Items required for operation

8 * AA Batteries for the Transmitter



Electronic Speed Controller

Features

- 6.0Volt — 8.4Volt Power Input
- High Frequency Drive System
- Forward/ Brake / Reverse or Forward / Brake Operation

Race Mode

Your speed control is supplied with the setting switch in S position for standard operation giving Forward / Brake / Reverse control.

Changing the setting switch to R your speed control will operate as forwards / brake only for racing use.

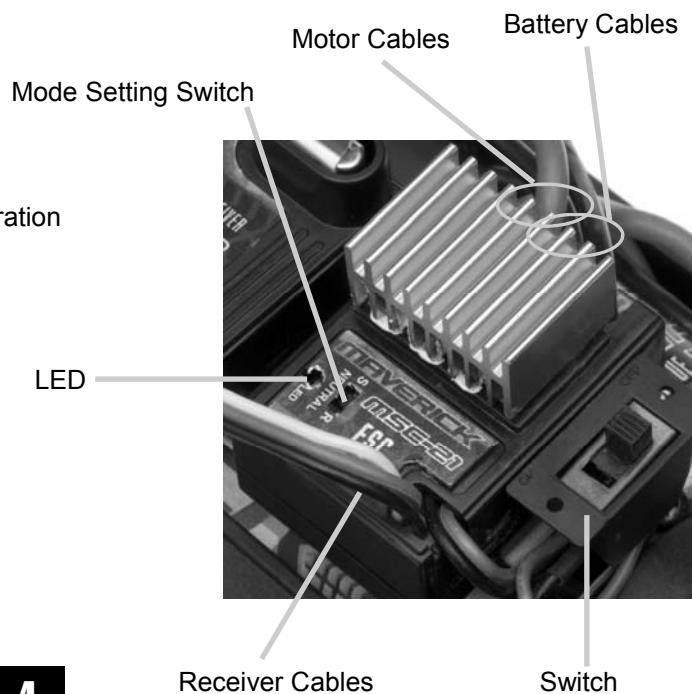

Transmitter

The Maverick MTX-21 Transmitter is an advanced controller designed for the beginner to be easy to use and tune. You will need to follow the steps below to ensure you prepare the controller correctly for use and understand the adjustment possibilities available.

Preparing the transmitter



Open the battery holding tray to expose the empty battery slots.



Insert 8 AA batteries into the marked spaces. Please note the correct direction of the batteries

Incorrect battery insertion could lead to damage



Insert the aerial into the hole and turn clockwise until it is tightly secured.

Make sure you never over extend the aerial as this will cause it to break.

The function switches on the transmitter



1. Aerial
2. Throttle Trim
3. Steering Trim
4. Frequency Crystal
5. Throttle Trigger
6. Steering Control (wheel)
7. Power Switch
8. Battery level indicator
9. Steering reverse switch
10. Throttle reverse switch
11. Steering Throw dial

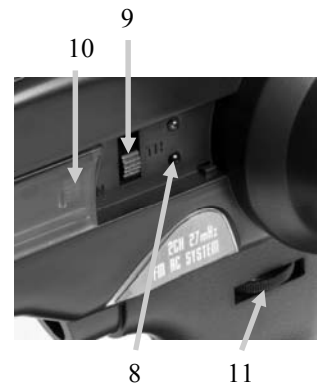

Throttle Trigger

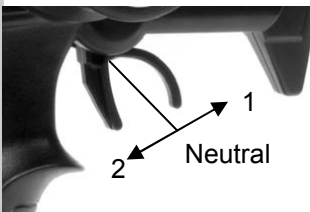

1. Push the trigger forward to brake
2. Pull the trigger backwards to go forwards and speed up

Steering Wheel



Turn the steering wheel to the left or right to make the go vehicle left or right

Throttle/Steering Trim

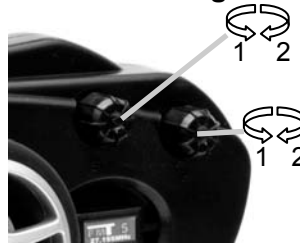

Throttle Trim

1. Turn anti clockwise for more brake
2. Turn clockwise for more throttle

Steering Trim

1. Turn anti clockwise to trim to the left
2. Turn clockwise to trim to the right

End Point Adjustment Dials

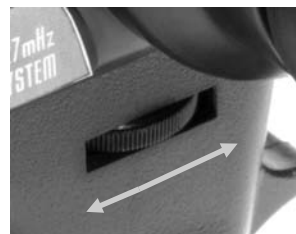

The steering lock can be adjusted by rotating the shown in the picture.

Rotate the dial clockwise for more steering lock.

Rotate the dial anti clockwise for less steering lock.

Safety precautions

This product is an authentic radio controlled vehicle (RC vehicle) and it is not a toy. Read and understand this instruction manual thoroughly before running the model. If you are not familiar with RC vehicles, we recommend that you ask someone familiar with RC vehicles for advice.

Never connect the rechargeable drive battery in the reverse polarity or disassemble the battery. If the drive battery is used in the wrong way, high current can be generated and it is very dangerous.

Never run RC models near people or animals, or on public streets or highways. This could cause serious accidents, personal injuries, and/or property damage.

Recommended Tools

These tools are not included with the product but are recommended for use whilst working with this vehicle

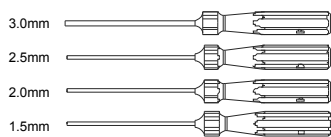

Hexagonal Screwdrivers

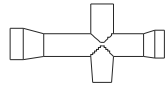

4-Way Cross Wrench (Small)

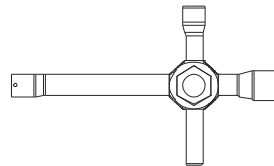

4-Way Cross Wrench (Large)

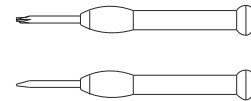

Mini Screwdrivers

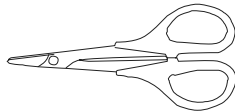

Scissors

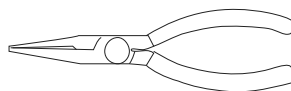

Needle Nose Pliers

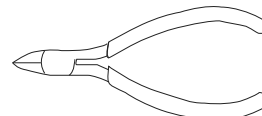

Side Cutters

Charging the battery pack

Always use the included charger for the included battery pack. Do not use any other battery packs. Charging time for an empty battery pack is about 6 hours. Do not charge the battery pack longer than 6 hours to avoid overheating and battery damage.

Cautions

- This charger can be used only for the battery pack included in this kit.
- Do not charge the battery pack for longer than 6 hours. Overcharging generates excessive heat and will damage the battery pack.
- Use the charger with adult supervision. Do not use the charger near water or when wet.
- Do not use the charger if the wire is frayed or worn. If the wire is frayed or worn a short circuit can cause a fire or burns.
- If you are not sure about the level of the battery pack before charging use it in the vehicle until the vehicle slows, leave to cool and then recharge.

Whilst your battery pack is charging please read the next section on driving.

Driving

Driving an R/C car can be very difficult to master but here are some basic tips to help you to understand how to use it before you have your first attempt

- Drive the vehicle in a very large space, especially until you get the feel of driving the product.
- Do not run on public streets or highways. This could cause serious accidents, personal injuries and/or property damage.
- Do not run in water or sand.
- Make sure everyone is using different frequencies when driving together in the same area.
- If you keep pulling the throttle trigger on the transmitter, the vehicle will keep accelerating and run very fast. It is difficult to steer the vehicle running at high speed until you become used to driving. Drive the vehicle slowly by pulling the throttle trigger to the fullest and quickly releasing it.

You can turn the vehicle right or left while it is running.

When the vehicle is running toward you, you need to operate the steering wheel in the opposite direction to the operation when the vehicle is running away from you.

Practice turning the vehicle, referring to the following:

Rather than just paying attention to the direction of the steering wheel, imagine that you are at the centre of the steering wheel, looking ahead of the vehicle, to turn in the direction you like.

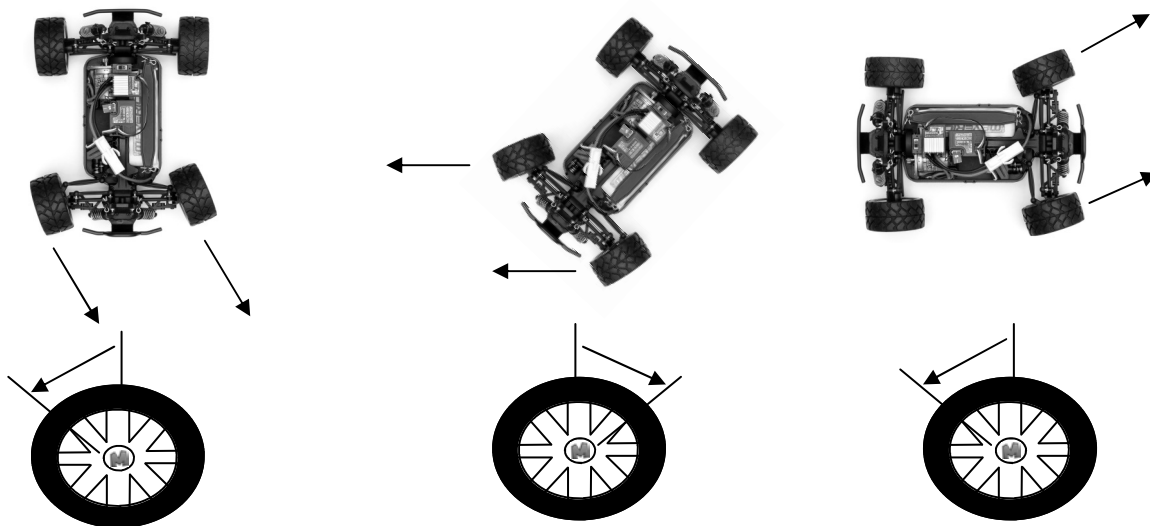

Once you become conformable driving the vehicle, practice driving on a track with cones.

Keep practising until you feel comfortable with the steering, throttle and brake at low speeds.

Once you are feeling comfortable try using reverse.

When you have mastered the basics you will be able to drive at higher speeds in a more controlled fashion.

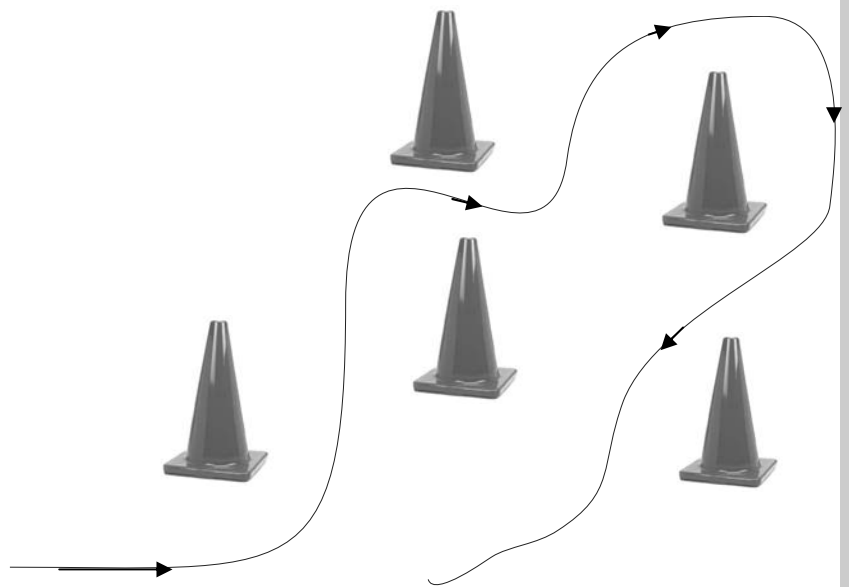

Installing the battery pack



1. You need to insert the battery pack in the open section for the battery. Use the strap provided to place on top of the battery and then use the 2 retaining clips to secure the battery.

2. Once fastened and secured please connect the battery plug into the speed controller plug noting correct polarity. Red to red, black to black.

Turning on the power

Place vehicle on block to prevent wheels from touching the ground

Turn on transmitter first and then turn on receiver.

Turn on the transmitter switch and the LED battery indicator will light up. If it blinks or does not light up, check the polarities and battery power. If the battery power is low, replace the batteries with new ones. Extend the aerial to its full length.

Turn on the receiver. The automatic set-up of the factory set speed control should have been completed. If you experience any problems with the speed control settings refer to the Electronic Speed Control Section for correct setup information.

If the front tyres are not pointing straight forward with the transmitter on, adjust the steering trim. Then if needed make fine adjustments with the steering trim whilst driving the vehicle.

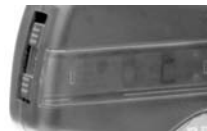

If wheels point left, turn clockwise



If wheels point right, turn anti clockwise.



If they point straight no adjustment req.



Turning off the power

Turn off receiver first and then turn off transmitter.

If you switch off the transmitter first before the R/C car, you may lose control of the R/C car.

- Turn off the receiver switch.
- Turn off the transmitter switch and lower the aerial.
- Disconnect the battery connector from the speed control connector.

Make sure to always turn off the power in this order (opposite order of turning on the power). If you turn off the power in the wrong order, the vehicle may run out of control and this can be very dangerous.

Always disconnect the battery connector from the speed control connector after driving.

Maintenance after driving

Proper maintenance is very important. Make sure to always perform appropriate maintenance after driving so that you can enjoy driving without problems next time.

Completely remove all dirt and debris from the vehicle, especially in the suspension, drive shafts and steering parts. Inspect each part and screw for loosening, missing or damages.

You should always make sure your wheels are tight and parts move freely after and before use.

Trouble Shooting

Please read this section if you have any fault trying to operate the vehicle

Problem	Cause	Remedy
The vehicle does not move	Transmitter or receiver is off	Turn on both the transmitter and receiver
	Batteries are not placed correctly in the transmitter	Place batteries in the transmitter properly
	The main battery is not charged	Charge the main battery
The vehicle does not follow your driving inputs	Transmitter or receiver is off	Turn on both the transmitter and receiver
	Transmitter or receiver aerial is not fully extended	Fully extend both aerials
	Some one else is using the same frequency as you	Change your frequency crystals to one which no one else around you is using or wait until the driver of the same frequency has finished driving or go to a different place to drive your vehicle
The front and rear wheels rotate in opposing directions	Incorrect user differential placement	Insert the differential the correct way

If you encounter any other fault whilst operating the vehicle please contact your local hobby shop or alternatively contact your local distributor.

Tuning

Your Maverick R/C vehicle can be customised to enhance speed and performance. Simple adjustments and easily maintained settings will assure optimum operation and performance. When making adjustments, do so only in small increments and always check for other parts of the vehicle that are affected. Many aftermarket options are available to make your Maverick R/C vehicle faster and stronger. Use this section as a basic tuning guide and always make sure you write down your base settings in case you need to refer to them at a later date. To adjust the various toe and camber angles you will need to purchase the optional camber link tuning set.

Front Steering Toe Angle

The front steering toe angle has a dramatic affect on how your car performs and how your tyres wear. You can have toe-in, zero toe or toe-out. This can be adjusted by turning the steering turnbuckles with pliers in the direction you need.



Exaggerated Toe-In Setting (never run this much!)



Exaggerated Toe-Out Setting (never run this much!)

Toe-in will be less reactive and cause the vehicle to under steer (front wheel push straight on whilst turning). This can be advantageous for drivers struggling to get to grips with the driving of the vehicle.

Toe-out will be more aggressive on the steering response especially on small steering inputs. This will make the car want to over steer (rear wheels slide on small steering inputs). This is useful as a race tuning aid to gain extra steering.

Zero toe will make the front wheels run straight and make the car very neutral. Tyre wear will also be reduced and the vehicle will feel easier to drive.

Camber

Camber can be adjusted on all 4 wheels of the car. You can have negative camber or positive camber which will affect the contact patch of the tyre both statically and whilst cornering. Camber is mainly used to control the wear of the tyre. You should adjust the camber to equal the wear all across the surface of the tyre. Camber is adjusted by the top turnbuckle linking the wheel to the chassis front and rear.

This is an example of negative camber. This is when the top of the wheel is closer to the centre of the car compared to the bottom of the wheel. Negative camber will give more contact area in the corner and more grip. Excessive amounts will cause less grip and uneven wear.



This is an example of positive camber. This is when the bottom of the wheel is closer to the centre of the car compared to the top of the wheel. Positive camber will give less contact area in the corner and less grip. Excessive amounts will cause less grip and uneven wear.



Gearing

You can adjust the gearing of the vehicle by changing the pinion gear on the motor and/or the spur gear. You should always try to adjust your gearing so that you reach top speed two thirds of the way down the longest straight. If you gear the vehicle too high then you may cause excessive heat and premature wear. Stick to motor manufacturers recommendations on gear ratio.

Pinion and Spur Gear Meshing

The pinion is the gear that is attached to the motor and the spur gear is attached to the drive train of the car. These work together to make the transmission turn and drive the car. These parts will need to be correctly spaced together (meshed) to make sure excessive wear does not occur. Once the motor is installed and the pinion gear is tight check the mesh by trying to gently rock the spur gear with your finger (make sure no battery is connected). If you can rock the spur gear a lot then it is too loose, alternatively if the spur gear does not rock then it is too tight. The easiest way is to insert a thin piece of plastic (like a shopping carrier bag) between the pinion and motor before you tighten the motor. Once tight remove the plastic carrier bag and check the mesh again. A small amount of rock should be there on the spur gear.

Adjusting the ride height

The ride height of the chassis will greatly influence how the vehicle handles the surface it is being used on. For off road it is recommended to have around 10-20mm of ride height.

You can adjust the ride height on your vehicle by using the supplied black composite spacers on the shock absorber body. The more spacers you add the higher the chassis will sit of the ground. Make sure you add the same amount of spacers on each side as unequal left to right ride height will result in inconsistent performance.

You can adjust the front and rear ride height independently which will also alter the handling characteristics. It is best to have equal front and rear ride height.

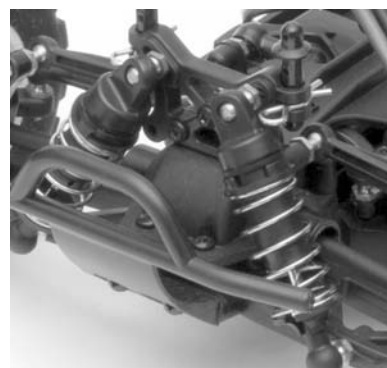

Adjusting the body height

You can alter the height of your vehicles body shell. This is done by either pins/clips or screws depending on your vehicle on the body posts. The body shells come in the optimum position as standard.

Upgrading your performance

There are many things you could choose to upgrade on an R/C vehicle to make it faster, stronger and more reliable. Maverick cars have been designed to give you a very strong platform that is very reliable and fast enough to learn about R/C cars in general.

You can upgrade the motor up to the speed controls limit. The Maverick MSC-21 is a brushed motor speed control. Optional speed controls are available which have lower motor limits. The Maverick MBP-21 1100 mAh Ni-MH battery pack can be upgraded which will give you more run time, faster acceleration and more top speed from your vehicle.

Tyres can also be changed like real road cars. Many aftermarket options are available for different conditions but the standard Maverick tyres have been specially chosen to meet the users needs.

There are many aspects of tuning that are too complex to describe in detail in this basic guide. You can adjust your shock absorber oil, pistons, springs and shock position to alter how your vehicle takes the bumps. You can adjust your roll centres to change how much grip the chassis generates in roll. You can adjust rear toe in, steering ackerman, droop, diff tensions and types of diff to find extra performance.

Getting into racing

There is a wide network of R/C racing clubs around the world and if you feel the need for some competitive racing then they may be the thing for you. Try doing an internet search for 'remote controlled car racing' and this will get you on your way.

You should find your local model shop will be able to give you invaluable advice and support. The easiest way to find one is by buying a specialist R/C car magazine or via looking in the telephone directory.

Parts Listing



Part No	Description
MV21001	Chassis & Gearbox Set
MV21002	Aluminum Drive Shaft & Motor Mounting Bracket
MV21003	Transmitter Antenna
MV21004	Replaced By MV21040-45
MV21005	Electronic Speed Control
MV21006	Transmitter 27Mhz FM
MV21007	Receiver 27Mhz FM
MV21008	MM21 370 Size Electric Motor (Std)
MV21009	Steering Servo
MV21010	Hardware Set
MV21011	Differential Assembly & Pinion Gear
MV21012	Shock Tower, Body Post & Top Deck Set
MV21013	Buggy Wheel & Tyre Set
MV21014	Truggy Wheel & Tyre Set
MV21015	Ball Bearing Set
MV21016	Suspension Linkage Set
MV21017	Dog Bones & Axle Set (2Pcs Ea.)
MV21018	Front Suspension Set
MV21019	Rear Suspension set
MV21020	Bumper & Toe In Plate Set
MV21021	Steering Servo Mount & Saver Assembly

Part No	Description
MV21022	Shock Absorber Assembly Front Std. Oil Filled (2Pcs)
MV21023	Shock Absorber Assembly Rear Std. Oil Filled (2Pcs)
MV21024	Wing & Mounting Brackets
MV21025	Maverick Painted & Cut XB Buggy Body
MV21026	Maverick Painted & Cut XT Truggy Body
MV21027	Battery Pack Nimh 7.2V 1100mah
MV21028	Atom XB & XT Instruction & Parts Manual
MV21030	Maverick Clear & Cut XB Buggy Body With Window Masks
MV21031	Maverick Clear & Cut XT Truggy Body With Window Masks
MV21032	Gear Set - Spur x 2 pcs 54T (Std) & 53T, Pinion x 3 pcs 13T (Std), 14T & 15T
MV21033	Aluminum Oil-Filled Shocks
MV21034	Adjustable Turnbuckle Set
MV21038	Maverick Atom Battery Charger (240V UK 3-Pin)
MV21039	Maverick Atom Battery Charger (240V EU 2-Pin)
MV21040	Crystal Set 27Mhz FM Ch.1 26.995
MV21041	Crystal Set 27Mhz FM Ch.2 27.045
MV21042	Crystal Set 27Mhz FM Ch.3 27.095
MV21043	Crystal Set 27Mhz FM Ch.4 27.145
MV21044	Crystal Set 27Mhz FM Ch.5 27.195
MV21045	Crystal Set 27Mhz FM Ch.6 27.255

AMUSEZ-VOUS ! Mais lisez ceci d'abord !!

Nous savons que vous allez bien vous amuser avec votre modèle, mais pour obtenir le meilleur de votre achat, veuillez lire cette information AVANT de le mettre en marche.

Sommaire

	Page
<u>Garantie</u>	14
<i>Garantie du composant de 90 jours</i>	14
<i>Non couvert par la garantie</i>	14
<i>Comment revendiquer votre garantie</i>	14
<u>Spécifications</u>	15
<u>Éléments obligatoires pour le fonctionnement</u>	15
<u>Régulateur de vitesse électronique</u>	15
<i>Caractéristiques</i>	15
<i>Mode Course</i>	15
<u>Émetteur</u>	16
<i>Préparation de l'émetteur</i>	16
<i>Commandes des fonctions</i>	16
<i>Commande d'accélérateur</i>	16
<i>Roue directrice</i>	16
<i>Régulateur Accélération / Direction</i>	16
<i>Sélecteur de réglage de point limite</i>	16
<u>Mesures de sécurité</u>	17
<u>Outils recommandés</u>	17
<u>Charge du bloc -piles</u>	17
<i>Attention</i>	17
<u>Conduite</u>	18
<u>Installation du bloc -piles</u>	19
<u>Mise en marche</u>	19
<u>Arrêt</u>	20
<u>Entretien après la conduite</u>	20
<u>Dépannage</u>	20
<u>Accord de fréquence</u>	21
<i>Angle de braquage avant renforcé</i>	21
<i>Carrossage</i>	21
<i>Embrayage</i>	21
<i>Engrenage à roue droite et du pignon</i>	22
<i>Réglage du niveau du véhicule</i>	22
<i>Réglage de hauteur de caisse</i>	22
<i>Amélioration de vos résultats</i>	22
<i>Entrée en course</i>	22
<u>Liste des Pièces</u>	23
<u>Information des voitures Atom XB & XT</u>	46
<u>Dessin éclaté de l'Atom XB & XT</u>	47

Garantie

Garantie du composant de 90 jours

Nous souhaitons que vous profitiez de votre achat, mais lisez ceci d'abord !

Ce produit est couvert par une garantie composant de 90 jours à partir de la date d'achat. Si, pendant cette période, l'une des pièces du produit a un défaut de fabrication, nous la réparerons ou la remplacerons à notre choix.

Nous ne donnerons pas de nouvelle garantie pour une ancienne, une fois que le produit a été utilisé.

Veillez remarquer que ce produit n'est pas un jouet, et qu'il est recommandé aux moins de 14 ans sous la surveillance d'un adulte. Il est de la responsabilité des parents ou tuteur de garantir que les mineurs ont l'aide et la supervision nécessaires,

Si vous pensez qu'il existe, pour toute raison, un problème avec le produit, il est de la responsabilité de l'utilisateur de rechercher et de suivre les pas afin de corriger le problème avant de causer de plus grands dommages.

Non couvert par la garantie

Ceci est un modèle sophistiqué et de haute performance et devra être traité avec soin et respect. Tous les efforts ont été faits pour rendre ce produit aussi fort et durable que possible, toutefois, il est possible de casser ou d'endommager des pièces après un choc ou un usage extrême. Les composants endommagés suite à une collision, un usage incorrect, un manque d'entretien ou des mauvais traitements ne sont pas couverts par la garantie.

Comment revendiquer votre garantie

Pour les droits de garantie, veuillez prendre d'abord contact avec votre fournisseur. Ne renvoyez pas le produit à votre distributeur sans leur accord préalable. Vous n'avez pas à renvoyer le produit en entier, mais seulement le composant endommagé avec une copie de votre bon d'achat. Dans beaucoup de cas, il est plus rapide et rentable pour l'utilisateur de monter le(s) pièce(s) de rechange sur le produit et dans ce cas, nous nous réservons le droit de ne fournir des pièces que dans ce cas.

Tout composant retourné et inspecté par notre distributeur ne possédant pas une garantie valable, peut être sujet à des frais d'inspection et de manipulation avant sa réexpédition. Toutes les réparations nécessaires suite à une négligence ou mauvaise utilisation seront facturées avant le début de tout travail sur le produit. Si vous décidez de ne réaliser aucun travail, le distributeur se réserve le droit de facturer des frais de manipulation et d'expédition.

Veillez joindre votre preuve d'achat à ce manuel car vous pourrez en avoir besoin à l'avenir.

Spécifications

ATOMXB

ATOMXT

Échelle	1 :18 Taille Micro	1 :18 Taille Micro
Vitesse	Jusqu'à 20 mi/h Config. std	Jusqu'à 20 mi/h Config. std
Transmission	4x4 par arbre	4x4 par arbre
Pneus	Axe Micro précollé aux pneus	Bloc tout-terrain
Angle élevable	Jusqu'à 50 degrés	Jusqu'à 50 degrés
Batterie	Ni-MH de 1100mAh de Maverick MBP-21	Ni-MH de 1100mAh de Maverick MBP-21
Moteur de contrôle vitesse	Maverick MSC- 21avec marche avant/ arrière puissante ESC	Maverick MSC- 21avec marche avant/ arrière puissante ESC
Moteur	Puissant de 370 Maverick MM-21	Puissant de 370 Maverick MM-21
Récepteur	Haute qualité de 27MHz Récepteur Maverick MRX-21 FM	Haute qualité de 27MHz Récepteur Maverick MRX-21 FM
Émetteur	Maverick MX-21de 27MHz FM	Maverick MX-21de 27MHz FM
Servo	Direction Servo Maverick MS-21	Direction Servo Maverick MS-21
Amortisseurs	Rempli d'huile	Rempli d'huile
roulements	15 Roulements à bille de haute qualité	15 Roulements à bille de haute qualité
Arbre	Central en aluminium	Central en aluminium
Caisse	Légère prépeinte en polycarbonate	Légère prépeinte en polycarbonate

Éléments obligatoires pour le fonctionnement

8 * piles AA pour l'émetteur



Régulateur de vitesse électronique

Caractéristiques

- Entrée alimentation 6.0 Volts — 8.4Volts
- Système de conduite haute fréquence
- Marche avant/ Frein/ Marche arrière ou Marche avant/Frein

Mode Course

Votre régulateur est livré avec l'interrupteur de réglage en position S pour le mode standard (marche avant/frein/marche arrière)

Pour une application course, changer le réglage en mode R (marche avant / Frein)

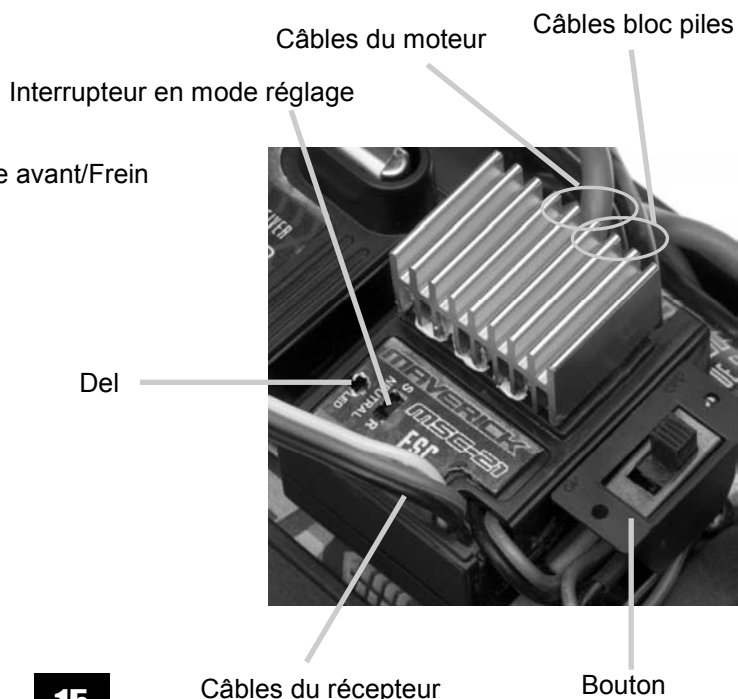

Émetteur

Votre émetteur est un régulateur avancé conçu pour faciliter l'utilisation et le réglage pour le débutant. Vous devrez suivre les étapes ci-dessous pour vous assurer que vous avez préparé correctement le régulateur et que vous avez compris les possibilités disponibles de réglage.

Préparation de l'émetteur



Ouvrez la plaque de retenue des piles pour découvrir les fentes des piles vides.



Insérez 8 piles AA dans les espaces marqués à cet effet. Veuillez faire attention au sens correct des piles.

L'insertion incorrecte des piles peut provoquer des dommages.



Insérez l'antenne dans le trou et tournez-la à droite jusqu'à ce qu'elle soit bien fixe.

Assurez-vous de ne jamais étendre l'antenne excessivement pour ne pas la casser.

Les commandes de fonction de l'émetteur



1. Antenne
2. Régulateur d'accélérateur
3. Régulateur de direction
4. Élément piézoélectrique de fréquence
5. Commande d'accélérateur
6. Contrôle de direction (roue)
7. Interrupteur
8. Indicateur de niveau des piles
9. Commande de Direction inverse
10. Commande d'accélération inverse
11. Sélecteur de déviation de direction

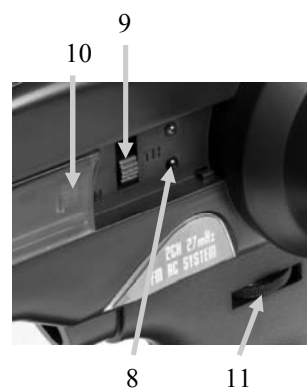

Commande d'accélérateur

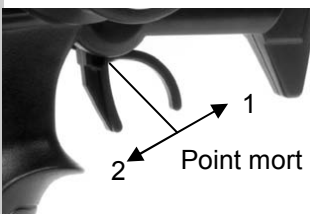

1. Tirez le déclencheur vers l'avant pour freiner.
2. Tirez le déclencheur vers l'arrière pour aller vers l'avant et accélérer.

Régulateur Accélération / Direction



Régulateur d'accélérateur

1. Tournez vers la gauche pour freiner plus fort.
2. Tournez vers la droite pour accélérer plus fort.

Régulateur de direction

1. Tournez vers la gauche pour orienter vers la gauche.
2. Tournez vers la droite pour orienter vers la droite.

Roue directrice

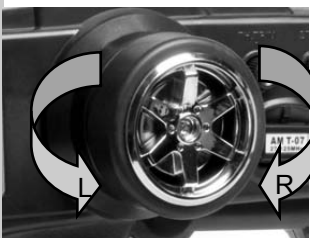

Tournez la roue directrice vers la gauche ou la droite pour que le véhicule aille dans cette direction.

Sélecteur de réglage de point limite

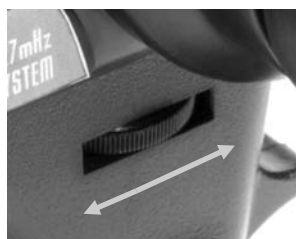

Le blocage de direction peut être réglé par une rotation, comme indiqué sur le dessin.

Tournez le cadran vers la droite pour un plus grand blocage de direction.

Tournez le cadran vers la gauche pour un moindre blocage de direction.

Mesures de sécurité

Ce produit est un vrai véhicule radiocommandé et ce n'est pas un jouet. Lisez avec attention ce manuel d'instructions avant de mettre le modèle en marche. Si vous n'êtes pas familiarisé avec les véhicules radiocommandés, nous vous recommandons de demander le conseil pour qui cela est familier.

Ne connectez jamais la batterie de traction rechargeable en inversant les pôles ni ne démontez la batterie. Si la batterie de traction est utilisée en sens inverse, un courant élevé peut être engendré et cela est très dangereux.

Ne mettez jamais des modèles radiocommandés en marche près de personnes ou d'animaux, ou dans des lieux publics. Cela peut provoquer des accidents sérieux, des blessures, et/ou des dommages matériels.

Outils recommandés

Ces outils ne sont pas fournis avec le produit mais leur utilisation est recommandée pour travailler avec ce véhicule

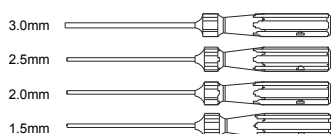

Tournevis hexagonaux

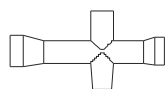

Clé en croix (petite)

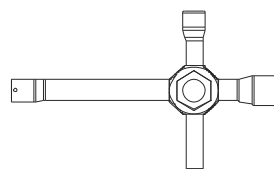

Clé en croix (grande)

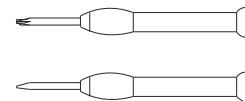

Mini tournevis

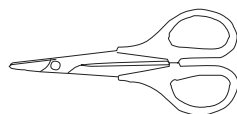

Ciseaux

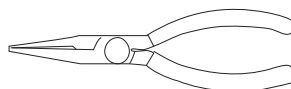

Pinces à bec effilé

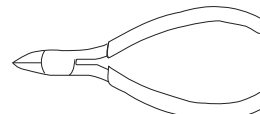

Pinces coupantes de côté

Charge du bloc- piles

Utilisez toujours le chargeur fourni pour le bloc de piles fourni. N'utilisez pas d'autres blocs de piles. Le temps de chargement pour un bloc de piles vide est d'environ 6 heures. Ne chargez pas le bloc de pile pendant plus de 6 heures pour éviter la surchauffe et l'endommagement des piles.

Attention

- Ce chargeur ne peut être utilisé que pour le bloc de piles fourni dans ce jeu.
- Ne chargez pas le bloc piles pendant plus de 6 heures. La surchauffe engendre un excès de chaleur qui endommagera le bloc-piles.
- Utilisez le chargeur sous la supervision d'un adulte. N'utilisez pas le chargeur près de l'eau ou s'il est mouillé.
- N'utilisez pas le chargeur si le câble est effiloché ou usé. Si le câble est effiloché ou usé, un court-circuit peut provoquer un incendie ou des flammes.
- Si vous n'êtes pas sûr du niveau du bloc -piles avant de le charger, utilisez-le dans le véhicule jusqu'à ce qu'il ralentisse, laissez-le refroidir puis rechargez.

Pendant la charge de votre bloc-piles, veuillez lire la partie suivante sur la conduite.

Conduite

La conduite d'une voiture radiocommandée peut être très difficile à maîtriser mais voici certains trucs de base pour vous aider à comprendre comment l'utiliser avant votre première tentative.

- Conduisez le véhicule dans un endroit très grand, jusqu'à ce que vous ressentiez la conduite de ce produit.
- Ne mettez pas en marche dans des endroits ou voies publics. Cela peut provoquer des accidents sérieux, des blessures, et/ou des dommages matériels.
- Ne faites pas marcher dans le sable ou l'eau.
- Vérifiez que chacun utilise des fréquences différentes pour conduire ensemble dans un même endroit.
- Si vous maintenez le déclencheur d'accélération de l'émetteur, le véhicule accélérera de plus en plus et ira très vite. Il est difficile de manœuvrer le véhicule à grande vitesse jusqu'à ce que vous utilisiez l'entraînement. Conduisez doucement le véhicule en tirant le déclencheur d'accélération à fond et en le relâchant aussitôt.

Vous pouvez faire tourner le véhicule à droite ou à gauche pendant son fonctionnement.

Lorsque le véhicule avance vers vous, vous devez mettre la roue directrice en sens inverse à sa marche lorsque il s'éloigne de vous.

Exercez-vous à faire virer le véhicule en vous reportant à ce qui suit :

Plutôt que de ne prêter attention qu'au sens de la roue directrice, imaginez que vous êtes au centre de la roue directrice, en regardant face au véhicule pour tourner dans le sens que vous souhaitez.

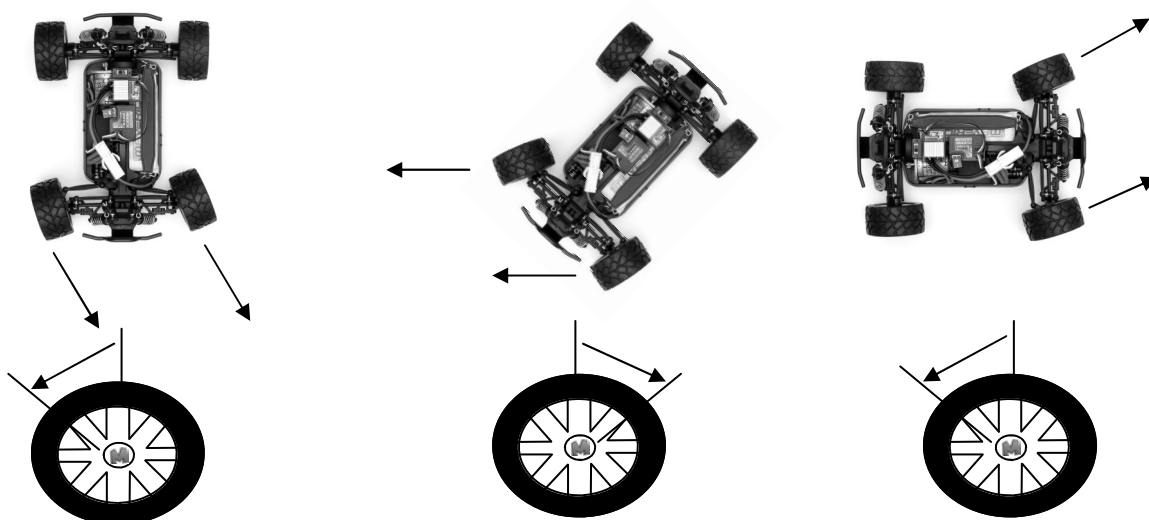

Une fois que vous vous sentez à l'aise pour conduire le véhicule, exercez-vous à conduire sur une piste avec des cônes.

Continuez à pratiquer jusqu'à ce que vous vous sentiez à l'aise avec la direction, l'accélération et le frein à de basses vitesses.

Une fois que vous êtes à l'aise, essayez en marche arrière.

Lorsque vous maîtrisez les bases, vous serez capable de conduire à de plus grandes vitesses d'un mode contrôlé.

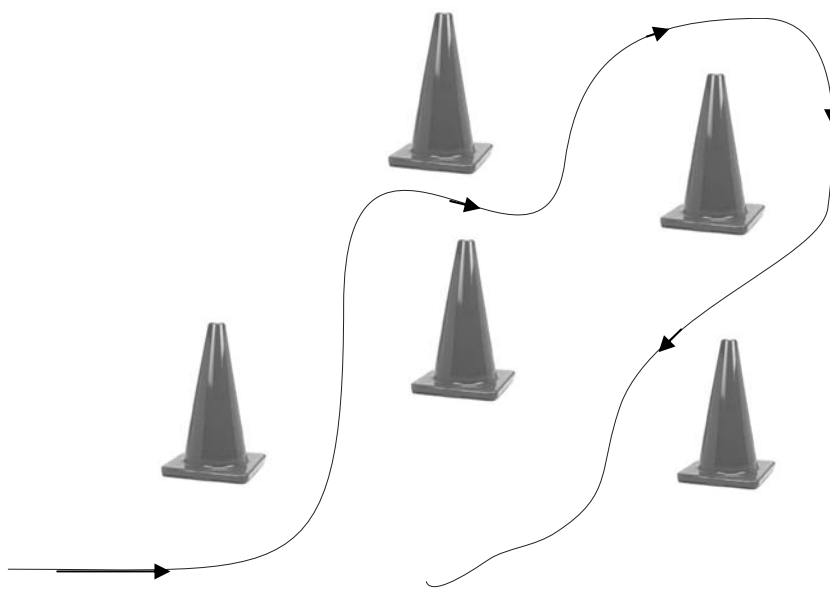

Installation du bloc -piles



1. Vous devez insérer le bloc-piles dans la partie ouverte de la batterie. Utilisez la barrette fournie pour mettre sur les piles, puis utilisez les deux agrafes de retenue pour assurer les piles.

2. Une fois serrée et assurée, veuillez connecter la fiche de la batterie dans la fiche du régulateur de vitesse. Vérifiez l'exactitude de la polarité. Rouge avec rouge, noir avec noir.

Mise en marche

Posez le véhicule sur le bloc pour éviter que les roues ne touchent le sol

Allumez d'abord l'émetteur puis le récepteur.

Allumez l'émetteur et l'indicateur de batterie Del s'allume.

S'il clignote ou ne s'allume pas, vérifiez les polarités et l'alimentation des piles.

Si l'énergie des piles est faible, remplacez les piles par des neuves.

Sortez l'antenne à sa longueur maximale.

Allumez le récepteur. La configuration automatique du contrôle de vitesse ajusté en usine devra être finie. Si vous rencontrez des problèmes avec les paramètres de contrôle de la vitesse, reportez-vous à la partie de Contrôle de vitesse électronique pour une information adéquate de configuration.

Si les pneus avant ne sont pas orientés vers l'avant avec l'émetteur en marche, ajustez le régulateur de direction. Puis au besoin, effectuez des réglages plus précis avec le régulateur de direction tout en conduisant le véhicule.

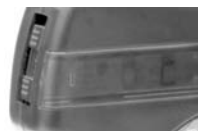

Si les roues vont vers la gauche, tournez à droite.



Si les roues vont vers la droite, tournez à gauche.



Si elles vont tout droit, aucun réglage n'est à réaliser.



Arrêt

Éteignez d'abord le récepteur puis l'émetteur.

Si vous éteignez l'émetteur avant la voiture radiocommandée, vous pouvez perdre le contrôle de la voiture.

- Éteignez l'interrupteur du récepteur.
- Éteignez l'interrupteur de l'émetteur et baissez l'antenne.
- Déconnectez le connecteur des piles du connecteur de contrôle de vitesse.

Vérifiez d'éteindre toujours l'alimentation dans cet ordre (ordre inverse d'allumage). Si vous éteignez l'alimentation dans l'ordre incorrect, le véhicule peut avancer sans contrôle et cela peut s'avérer très dangereux.

Déconnectez toujours le connecteur des piles du connecteur de contrôle de vitesse après avoir conduit.

Entretien après la conduite

Un entretien adéquat est très important. Réalisez toujours un entretien adéquat après la conduite pour que vous puissiez profiter de la conduite sans aucun problème la fois suivante.

Enlevez complètement toute saleté et tout débris du véhicule, surtout des suspensions, des arbres de transmission et des pièces de direction. Inspectez chaque pièce et vis contre tout desserrement, absence ou dommages.

Vous devrez toujours vérifier que vos roues sont bien serrées et que les pièces possèdent un mouvement libre avant et après chaque utilisation.

Dépannage

Veillez lire cette partie si vous rencontrez un défaut en essayant de faire marcher votre véhicule.

Problème	Cause	Solution
Le véhicule ne bouge pas	L'émetteur ou le récepteur est éteint	Allumez l'émetteur et le récepteur
	Les piles ne sont pas correctement installées dans l'émetteur	Mettez correctement les piles dans l'émetteur
	La batterie principale n'est pas assez chargée	Chargez la batterie principale
Le véhicule ne suit pas vos commandes de conduite	L'émetteur ou le récepteur est éteint	Allumez l'émetteur et le récepteur
	L'antenne de l'émetteur ou du récepteur n'est pas complètement sortie	Sortez complètement les deux antennes
	Une autre personne utilise la même fréquence que vous	Changez vos éléments piézo électriques de fréquence à un que personne d'autre n'utilise ou attendez que le conducteur de la même fréquence ait fini de conduire ou allez à un autre endroit pour conduire votre véhicule
Les roues avant et arrière tournent dans des directions opposées	Emplacement différentiel de l'usager incorrect	Insérez dans le bon sens le différentiel

Si vous rencontrez un autre défaut lors du fonctionnement du véhicule, veuillez prendre contact avec votre magasin de modélisme local ou avec notre distributeur local.

Accord de fréquence

Votre véhicule radiocommandé Maverick peut être personnalisé afin d'augmenter la vitesse et la performance. Des réglages simples et des paramètres conservés facilement garantissent un fonctionnement et une performance optimaux. Lors des réglages, ne réalisez que de petites augmentations et vérifiez toujours si le reste des parties du véhicule a été affecté. Beaucoup d'options du marché des pièces de rechange sont disponibles pour rendre votre véhicule radiocommandé Maverick plus rapide et résistant. Utilisez cette partie comme guide de réglage basique et notez toujours vos paramètres de base au cas où vous auriez besoin de vous y rapporter dans le futur. Pour ajuster le parallélisme et les angles de carrossage, vous devrez acheter le jeu de réglage d'articulation de carrossage.

Angle de braquage avant renforcé

L'angle de braquage avant renforcé affecte gravement la façon dont votre voiture fonctionne et l'usure des pneus. Vous pouvez avoir un pincement, une ouverture ou aucun écart. Cela peut s'ajuster en tournant les tendeurs de direction avec des pinces dans la direction nécessaire.



Paramètre de pincement exagéré (Ne pas le faire souvent!)



Paramètre d'ouverture exagéré (Ne pas le

Le pincement sera moins réactif et provoquera que le véhicule sous-vire (la roue avant va tout droit lors d'un virage) Cela peut aider les pilotes qui se battent pour prendre le dessus sur la conduite du véhicule.

L'ouverture sera plus agressive pour la réponse de direction surtout pour les petites commandes de direction. Cela fera que le véhicule survire (les roues arrières glissent avec de petites commandes de direction.) Cela est utile en course pour gagner plus de direction.

Aucun parallélisme fera que les roues avant iront tout droit et que la voiture restera neutre. L'usure des pneus sera aussi réduite et le véhicule sera plus facile à diriger.

Carrossage

Le carrossage peut être réglé sur les 4 roues de la voiture. Vous pouvez avoir un carrossage négatif ou positif ce qui affecte l'aire de contact des pneus statiquement et pendant la dérive. Le carrossage est surtout utilisé pour contrôler l'usure des pneus. Vous devez régler le carrossage pour égaliser l'usure de la surface du pneu. Le carrossage est réglé par le tendeur supérieur qui relie la roue au châssis avant et arrière.

Embrayage

Ceci est un exemple de carrossage négatif. C'est lorsque le haut de la roue est près du centre de la voiture, par rapport au bas de la roue. Le carrossage négatif offrira une aire de contact plus grande dans le virage et plus d'adhérence. Des quantités excessives provoqueront une adhérence inférieure et une usure inégale.



Ceci est un exemple de carrossage positif. C'est lorsque le bas de la roue est près du centre de la voiture, par rapport au haut de la roue. Le carrossage positif offrira une aire de contact plus petite dans le virage et moins d'adhérence. Des quantités excessives provoqueront une adhérence inférieure et une usure inégale.

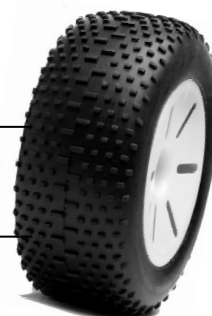

Vous pouvez régler l'embrayage du véhicule en changeant l'entraînement du pignon du moteur et/ou la roue droite. Vous devez toujours essayer de régler votre embrayage pour atteindre une vitesse de pointe des deux tiers en descente de la plus grande ligne droite. Si vous forcez de trop le véhicule, vous pouvez provoquer un excès de chaleur et une usure prématurée. Collez les recommandations des fabricants du moteur sur rapport de boîte.

Engrenage à roue droite et du pignon

Le pignon est l'engrenage qui est attaché au moteur et la roue droite est attachée à la transmission de la voiture. Ils travaillent ensemble pour faire tourner la transmission et entraîner la voiture. Ces pièces devront être espacées correctement (emboîtées) pour s'assurer qu'une usure excessive ne se produise pas. Une fois le moteur installé et l'engrenage à pignon ajusté, vérifiez l'emboîtement en essayant de faire rouler doucement la roue droite avec votre doigt (vérifiez que la batterie n'est pas connectée). Si vous pouvez beaucoup déplacer la roue droite, c'est qu'elle est trop lâche, et inversement si vous ne le pouvez pas. La manière la plus facile est d'insérer une fine pièce de plastique (comme un sac de course) entre le pignon et le moteur avant d'ajuster le moteur. Une fois ajustée, enlevez le sac de course et vérifiez l'emboîtement. Un léger basculement devra rester dans la roue droite.

Réglage du niveau du véhicule

La hauteur du châssis aura une grande influence sur la manière dont se déplace le véhicule sur la surface où il circule. Pour tout terrain, il est recommandé d'avoir un niveau de véhicule d'environ 10 -20mm.

Vous pouvez régler le niveau du véhicule grâce aux cales en composite noir fournies sur les amortisseurs de carrosserie. Plus vous ajoutez de cales, plus haut se retrouvera le châssis par rapport au sol. Vérifiez que vous ajoutez la même quantité de cales de chaque côté car un déséquilibre de niveau entre la gauche et la droite provoquerait un mauvais rendement.

Vous pouvez régler le niveau avant et arrière du véhicule de manière indépendante ce qui altère aussi les caractéristiques de maniement. Il est recommandé d'avoir un niveau de véhicule égalisé.



Réglage de hauteur de caisse

Vous pouvez modifier la hauteur de caisse de vos véhicules. Cela se fait par des agrafes/ attaches ou des vis selon votre véhicule monté sur la caisse. Les caisses standard viennent en position optimale.

Amélioration de vos résultats

Il existe beaucoup de choses que vous pouvez choisir pour actualiser votre véhicule radiocommandé afin de le rendre plus rapide, plus résistant et plus fiable. Les voitures Maverick ont été conçues pour vous offrir une plateforme très forte, qui est très fiable et assez rapide pour apprendre le B.A Bâ des voitures radiocommandées en général.

Vous pouvez actualiser le moteur jusqu'à la limite des contrôles de vitesse. La Maverick MSC-21 est un moteur à brosse à contrôle de vitesse. Des contrôles de vitesse optionnels sont disponibles avec des limites de régime inférieures. Le bloc-piles Ni-MH de 1100 mAH de la Maverick MBP-21 peut être actualisé ce qui vous offre plus de temps, une meilleure accélération et une vitesse de pointe supérieure pour votre véhicule.

Les pneus peuvent aussi être changés comme ceux des voitures réelles. Beaucoup d'options du marché d'occasions sont disponibles sous différentes conditions, mais les pneus standard de Maverick ont été spécialement choisis pour réunir les exigences des usagers.

Il y a beaucoup d'aspects du réglage qui sont trop compliqués pour être expliqué avec précision dans ce guide de base. Vous pouvez ajuster l'huile des amortisseurs, les pistons, les ressorts et la position d'amortissement pour altérer la manière dont votre véhicule reçoit les secousses. Vous pouvez ajuster vos centres de roulement pour modifier l'adhérence que le châssis engendre en roulant. Vous pouvez ajuster le pincement arrière, la direction Ackerman, la chute, les tensions de diff. et ses types pour rechercher un rendement extra.

Entrée en course

Il existe un grand réseau de clubs de course de véhicules radiocommandés dans le monde entier et si vous avez envie de faire des courses de compétition, ces clubs peuvent être faits pour vous. Essayez de faire une recherche par Internet au sujet de « course de voiture téléguidée » et cela vous mettra sur le chemin.

Vous verrez que votre magasin de modélisme vous offrira un conseil et une aide de grande valeur. La manière la plus facile d'en trouver un est d'acheter une revue de voiture radiocommandée ou en cherchant dans l'annuaire téléphonique.

Parts Listing

MAVERICK

ATOM



Numéro de pièce	Description
MV21001	Jeu Châssis & Boîtier de rapport
MV21002	Arbre transmission en aluminium et support de fixation du moteur
MV21003	Antenne de l'émetteur
MV21004	Remplacement du MV21040-45
MV21005	Régulation de vitesse électronique
MV21006	Émetteur 27 Mhz Fm
MV21007	Récepteur 27Mhz FM
MV21008	Moteur électrique (standard)
MV21009	Servo direction
MV21010	Jeu matériel
MV21011	Différentiel et pignon
MV21012	Jeu tour isolante, montant de caisse et plancher
MV21013	Jeu Roue et pneu Buggy
MV21014	Jeu Roue et pneu Truggy
MV21015	Jeu Roulement à bille
MV21016	Jeu de tendeur
MV21017	Jeu Bobines et axe (chq x 2)
MV21018	Jeu de suspension avant
MV21019	Jeu de suspension arrière
MV21020	Jeu amortisseur et plaque pincement
MV21021	Économiseur et servo direction

Numéro de pièce	Description
MV21022	Amortisseur avant standard à huile (x2 pièces)
MV21023	Amortisseur arrière standard à huile (x2 pièces)
MV21024	Supports de montage et aile
MV21025	Caisse Buggy XB peinte et découpée de Maverick
MV21026	Caisse Truggy XT peinte et découpée de Maverick
MV21027	Bloc-piles Ni-MH de 7,2V 1100mAh
MV21028	Manuel d'instruction et Pièces de l'Atom XB et XT
MV21030	Caisse Buggy XB Coupe Rase de Maverick avec fenêtres teintées
MV21031	Caisse Truggy XT Coupe Rase de Maverick avec fenêtres teintées
MV21032	Train d'engrenage
MV21033	Amortisseurs à huile en aluminium
MV21034	Jeu de tendeur ajustable
MV21038	Chargeur de Piles de l'Atom de Maverick (240V GB, 3 broches)
MV21039	Chargeur de Piles de l'Atom de Maverick (240V EU, 2 broches)
MV21040	Jeu élément piézoélectrique 27Mhz Canal 1 26995
MV21041	Jeu élément piézoélectrique 27Mhz Canal 2 27045
MV21042	Jeu élément piézoélectrique 27Mhz Canal 3 27095
MV21043	Jeu élément piézoélectrique 27Mhz Canal 4 27145
MV21044	Jeu élément piézoélectrique 27Mhz Canal 5 27195
MV21045	Jeu élément piézoélectrique 27Mhz Canal 6 27255

VIEL SPASS! Aber lesen Sie bitte erst diese Anleitung !!

Wir wissen, dass Sie mit Ihrem Modell viel Spaß haben werden, aber BEVOR Sie das Modell in Betrieb nehmen, lesen Sie bitte erst diese Informationen, damit Sie das Beste aus Ihrem Kauf machen können.

Inhaltsverzeichnis

	Seite
<u>Garantie</u>	<u>25</u>
<i>90-Tage-Garantie auf Komponenten</i>	25
<i>Von der Garantie nicht gedeckt</i>	25
<i>Garantieansprüche geltend machen</i>	25
<u>Technische Daten</u>	<u>26</u>
<u>Für den Betrieb erforderlich</u>	<u>26</u>
<u>Elektronischer Geschwindigkeitsregler</u>	<u>26</u>
<i>Merkmale</i>	26
<i>Rennmodus</i>	26
<u>Sender</u>	<u>27</u>
<i>Vorbereiten des Senders</i>	27
<i>Funktionsschalter</i>	27
<i>Gashebel</i>	27
<i>Lenkrad</i>	27
<i>Gas-/Lenkungsversatz</i>	27
<i>Endpunktregelung</i>	27
<u>Sicherheitsmaßnahmen</u>	<u>28</u>
<u>Empfohlenes Werkzeug</u>	<u>28</u>
<u>Batteriepack aufladen</u>	<u>28</u>
<i>Vorsichtshinweise</i>	28
<u>Fahren</u>	<u>29</u>
<u>Batteriepack einsetzen</u>	<u>30</u>
<u>Stromversorgung einschalten</u>	<u>30</u>
<u>Stromversorgung ausschalten</u>	<u>31</u>
<u>Wartung und Pflege nach dem Fahren</u>	<u>31</u>
<u>Fehlersuche</u>	<u>31</u>
<u>Tuning</u>	<u>32</u>
<i>Vorderrad-Vorspur</i>	32
<i>Radsturz</i>	32
<i>Getriebe</i>	32
<i>Ritzel- und Stirnrad-Eingriff</i>	33
<i>Bodenfreiheit einstellen</i>	33
<i>Karosseriehöhe einstellen</i>	33
<i>Leistung steigern</i>	33
<i>Rennmodus</i>	33
<u>Teileliste</u>	<u>34</u>
<u>Atom XB & XT Fahrzeuginformationen</u>	<u>46</u>
<u>Atom XB & XT Explosionszeichnung</u>	<u>47</u>

Garantie

90-Tage-Garantie auf Komponenten

Wir möchten, dass Sie an Ihrem Modell Spaß haben - aber lesen Sie bitte erst die nachstehenden Ausführungen!

Für dieses Produkt gilt eine 90-Tage-Garantie auf Komponenten ab dem Kaufdatum. Wenn während dieser Zeit ein Teil des Produkts infolge Fabrikationsmängeln ausfallen sollte, liegt es in unserem Ermessen, ob wir das Teil reparieren oder austauschen.

Wenn das Produkt einmal benutzt wurde, bieten wir keine Neu-für-Alt-Garantie.

Beachten Sie bitte, dass dieses Produkt kein Spielzeug ist und dass Kinder unter 14 Jahren von einem Erwachsenen beaufsichtigt werden sollten. Es liegt in der Verantwortung der Eltern oder Aufsichtspersonen, sicherzustellen, dass Minderjährige entsprechende Anleitung und Aufsicht erhalten.

Bei der Vermutung eines Problems mit dem Produkt, aus welchem Grunde auch immer, ist der Benutzer dafür verantwortlich, das Problem zu untersuchen und für Abhilfe zu sorgen, bevor weitere Schäden entstehen.

Von der Garantie nicht gedeckt

Dies ist ein technisch ausgereiftes Hochleistungs-Modell, das mit Sorgfalt und Respekt behandelt werden sollte. Wir haben zwar alles getan, um dieses Produkt so stabil und haltbar wie nur möglich zu machen, trotzdem können auf Grund der Natur dieses Produkts Teile bei Zusammenstößen oder extremem Einsatz beschädigt werden oder brechen. Komponenten, die durch einen Unfall, falsche Verwendung, mangelnde Wartung und Pflege oder Mißbrauch beschädigt wurden, fallen nicht unter die Garantie.

Garantieansprüche geltend machen

Mit Garantieansprüchen wenden Sie sich bitte zuerst an Ihren Händler. Ohne vorherige Genehmigung das Produkt nicht an den Distributor einschicken. Sie brauchen das Produkt nicht als Ganzes einschicken, nur die beschädigte Komponente zusammen mit einer Kopie des Kaufbelegs. In vielen Fällen ist es für Sie schneller und kostengünstiger, Ersatzteile in das Produkt einzubauen; daher behalten wir uns das Recht vor, nur in solchen Fällen die Ersatzteile zu liefern.

Für jede eingeschickte Komponente, bei deren Überprüfung Ihr Distributor einen ungültigen Garantieanspruch festgestellt hat, werden Ihnen vor der Rücksendung möglicherweise Prüfungs- und Bearbeitungskosten in Rechnung gestellt. Reparaturen, die als Folge von Nachlässigkeit oder Mißbrauch erforderlich sind, werden in Rechnung gestellt, bevor Arbeiten am Produkt durchgeführt werden. Wenn Sie sich entscheiden, dass keine Arbeiten ausgeführt werden sollen, hat der Distributor das Recht, Bearbeitungs- und Versandkosten in Rechnung zu stellen.

Sie sollten Ihren Kaufbeleg an dieses Handbuch anheften, für den Fall, dass Sie ihn später noch einmal benötigen.

Technische Daten

ATOMXB

ATOMXT

Maßstab	1:18 Micro Size	1:18 Micro Size
Geschwindigkeit	Bis zu 20 mph / 30 km Std. Konfig.	Bis zu 20 mph / 30 km Std. Konfig.
Antriebszug	Allrad-Wellenantrieb	Allrad-Wellenantrieb
Reifen	Pre Glued Micro Pin	Pre Glued All Terrain Block
Kletterwinkel	Bis zu 50 Grad	Bis zu 50 Grad
Stromversorgung	Maverick MBP-21 1100mAh Ni-MH-Batterie	Maverick MBP-21 1100mAh Ni-MH-Batterie
ESC	Starker Maverick MSC- 21Speed Control Motor mit Vorwärts/ Rückwärtsgang	Starker Maverick MSC- 21Speed Control Motor mit Vorwärts/ Rückwärtsgang
Starker	370 Maverick MM-21 Motor	370 Maverick MM-21 Motor
Empfänger	Hochwertiger 27MHz Maverick MRX-21 FM Empfänger	Hochwertiger 27MHz Maverick MRX-21 FM Empfänger
Sender	Maverick MX-21 27MHz FM Sender	Maverick MX-21 27MHz FM Sender
Servo	Maverick MS-21 Lenkservo	Maverick MS-21 Lenkservo
Stoßdämpfer	Öl füllte	Öl füllte
Lager	15 hochwertige Kugellager	15 hochwertige Kugellager
Hauptwelle	Aluminium	Aluminium
Karosserie	Leichtes lackiertes Polycarbonat	Leichtes lackiertes Polycarbonat

Für den Betrieb erforderlich

8 * AA Batterien für den Sender



Elektronischer Geschwindigkeitsregler

Merkmale

- 6,0Volt — 8,4Volt Speisespannung
- Hochfrequenz-Antriebssystem
- Vorwärts / Bremse / Rückwärts oder Vorwärts / Bremsfunktion

Der Modus-Wahl-Schalter steht im Lieferzustand in der standard Position auf "S". Es stehen dann Vorwärts- / Bremse / Rückwärts-Gang zur Verfügung.

Wenn Sie den Schalter auf "R" stellen, kommen Sie in den Racing-Modus und haben einen Vorwärts / Bremse Regler.

Modus-Wahl-Schalter

Motorkabel

Batteriekabel

LED

Empfängerkabel

Schalter

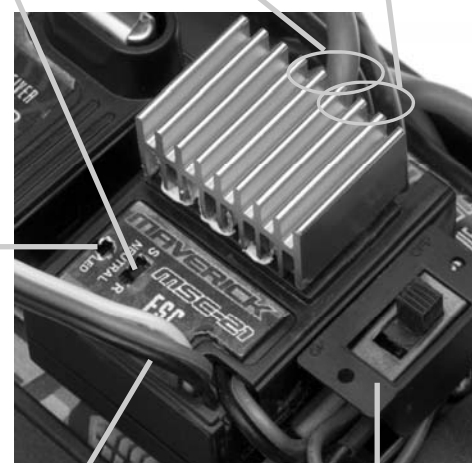

Sender

Ihr Sender ist ein moderner Regler, der auch von einem Anfänger leicht zu bedienen und einzustellen ist. Mit den unten aufgeführten Schritten stellen Sie sicher, dass der Regler für die Verwendung richtig vorbereitet ist und Sie die vorhandenen Regelmöglichkeiten ganz verstehen.

Vorbereiten des Senders



Batteriefach öffnen, um die leeren Batterieschächte freizulegen.



Die 8 AA Batterien in die markierten Schächte einsetzen. Dabei auf die richtige Richtung der Batterien achten.

Falsch eingesetzte Batterien können zu Schäden führen.

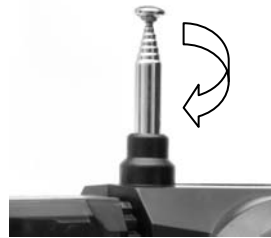

Die Antenne in das Loch einsetzen und rechtsherum (im Uhrzeigersinn) festdrehen.

Die Antenne nie übermäßig herausziehen, damit sie nicht abbricht.

Funktionsschalter am Sender



1. Antenne
2. Gassteller
3. Lenkungssteller
4. Schwingquartz
5. Gashebel
6. Lenkung (Rad)
7. Ein-/Ausmacher
8. Batteriestandsanzeige
9. Schalter Lenkung rückwärts
10. Schalter Gas rückwärts
11. Regler für Lenkungshub

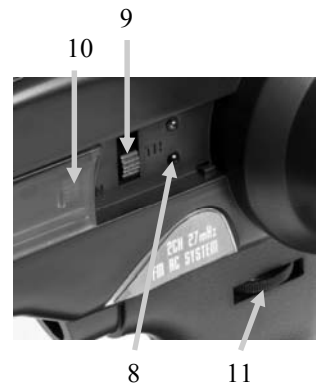

Gashebel

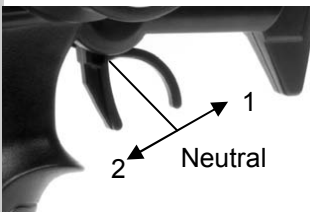

1. Zum Bremsen Hebel nach vorn drücken.
2. Zum Vorwärtsfahren und Beschleunigen Hebel zurückziehen.

Gas-/Lenkungsversatz

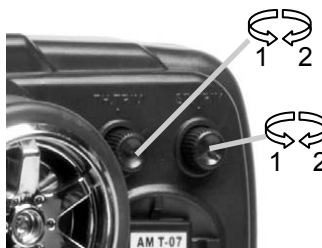

Gassteller

1. Drehen gegen den Uhrzeigersinn - mehr Bremse.
2. Drehen im Uhrzeigersinn - mehr Gas.

Lenkungssteller

1. Drehen gegen der Uhrzeigersinn - Stellen nach links.
2. Drehen im Uhrzeigersinn - Stellen nach rechts.

Lenkrad

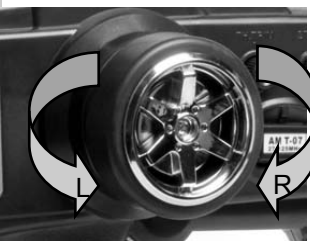

Das Lenkrad nach links oder rechts drehen, um das Auto nach links bzw. rechts zu lenken.

Endpunktregelung

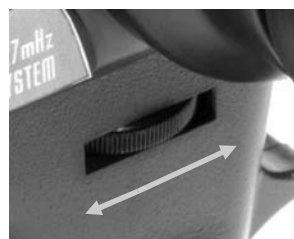

Der Lenkungsanschlag wird durch Drehen wie abgebildet eingestellt.

Drehen im Uhrzeigersinn läßt die Lenkung schneller am Anschlag sein.

Drehen gegen den Uhrzeigersinn läßt die Lenkung später am Anschlag sein.

Sicherheitsmaßnahmen

Dieses Produkt ist ein authentisches funkgesteuertes Fahrzeug (RC-Fahrzeug) und kein Spielzeug. Bevor Sie das Modell fahren lassen, sollten Sie diese Bedienungsanleitung sorgfältig durchgelesen und vollständig verstanden haben. Wenn Sie mit RC-Fahrzeugen nicht vertraut sind, sollten Sie sich von jemandem beraten lassen, der sich bei funkgesteuerten Fahrzeugen auskennt.

Nie die wiederaufladbare Fahrbatterie mit falscher Polarität anschließen oder zerlegen. Wenn die Fahrbatterie falsch angeschlossen wird, kann sehr gefährlicher starker Strom erzeugt werden.

Funkgesteuerte Modelle nie in der Nähe von Personen oder Tieren oder auf öffentlichen Straßen fahren lassen. Dadurch können schwere Unfälle sowie Personen- und/oder Sachschäden entstehen.

Empfohlenes Werkzeug

Diese Werkzeuge werden mit dem Produkt mitgeliefert, sind aber für Arbeiten an und mit diesem Fahrzeug empfohlen.

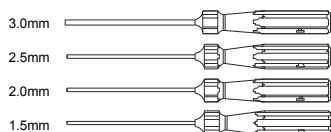

Sechskant-Schraubendreher



(Radmutter-) Kreuzschlüssel (klein)

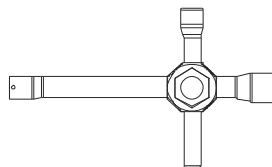

(Radmutter-) Kreuzschlüssel (groß)

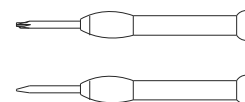

Miniatur-Schraubendreher

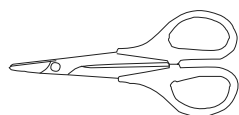

Schere

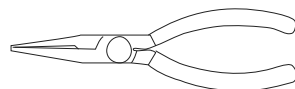

Spitzzange

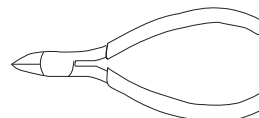

Seitenschneider

Batteriepack aufladen

Für das mitgelieferte Batteriepack immer das mitgelieferte Ladegerät verwenden. Keine anderen Batteriepacks verwenden. Die Aufladedauer für ein leeres (entladenes) Batteriepack beträgt etwa 6 Stunden. Das Batteriepack nicht länger als 6 Stunden aufladen, um Überhitzung und Schäden an der Batterie zu vermeiden.

Vorsichtshinweise

- Dieses Ladegerät ist nur für das Batteriepack in diesem Kit verwendbar.
- Das Batteriepack nicht länger als 6 Stunden aufladen. Überladung erzeugt übermäßige Hitze und beschädigt das Batteriepack.
- Das Ladegerät nur unter Aufsicht eines Erwachsenen verwenden. Das Ladegerät nicht nass oder in der Nähe von Wasser verwenden.
- Das Ladegerät nicht verwenden, wenn das Kabel ausgefranst oder abgeschuert ist. Bei einem ausgefranst oder abgeschuerten Kabel kann leicht ein Kurzschluß auftreten und Feuer oder Verbrennungen verursachen.
- Wenn Sie sich über den Ladezustand des Batteriepacks nicht sicher sind, nicht gleich aufladen, sondern erst im Fahrzeug verwenden, bis das Fahrzeug langsam wird, dann das Batteriepack abkühlen lassen und erst danach aufladen.

Während Ihr Batteriepack aufgeladen wird, lesen Sie bitte den nächsten Abschnitt über das Fahren.

Fahren

Ein funkgesteuertes Auto kann sehr schwer zu beherrschen sein; ein paar grundlegende Tipps können hilfreich für Sie sein, um zu verstehen, wie Sie mit dem Auto umgehen sollten, bevor Sie es zum ersten Mal selbst versuchen.

- Das Auto auf einer großen Fläche fahren lassen, besonders bis Sie das Gefühl für das Produkt bekommen.
- Nicht auf öffentlichen Straßen fahren lassen. Dadurch können schwere Unfälle sowie Personen- und/oder Sachschäden entstehen.
- Nicht in Wasser oder Sand fahren lassen.
- Sicherstellen, dass jeder andere Frequenzen verwendet, wenn Sie mit mehreren zusammen im gleichen Gebiet fahren.
- Solange Sie den Gashebel am Sender gezogen halten, beschleunigt das Fahrzeug und fährt sehr schnell. Das Fahrzeug ist bei hoher Geschwindigkeit schwer zu lenken, bis Sie die entsprechende Übung haben. Das Fahrzeug langsam fahren lassen; dazu den Gashebel voll ziehen und schnell wieder loslassen.

Sie können das Fahrzeug während der Fahrt nach rechts oder links lenken.

Wenn das Fahrzeug auf Sie zu fährt, müssen Sie das Lenkrad in die entgegengesetzte Richtung drehen, als wenn es von Ihnen wegfährt.

Üben Sie das Lenken des Fahrzeugs, und beachten Sie dabei folgendes:

Achten Sie nicht so sehr auf die Richtung, in der Sie das Lenkrad drehen, sondern stellen Sie sich vor, Sie säßen im Zentrum des Lenkrads und schauten vor das Fahrzeug, um es in die gewünschte Richtung zu lenken.

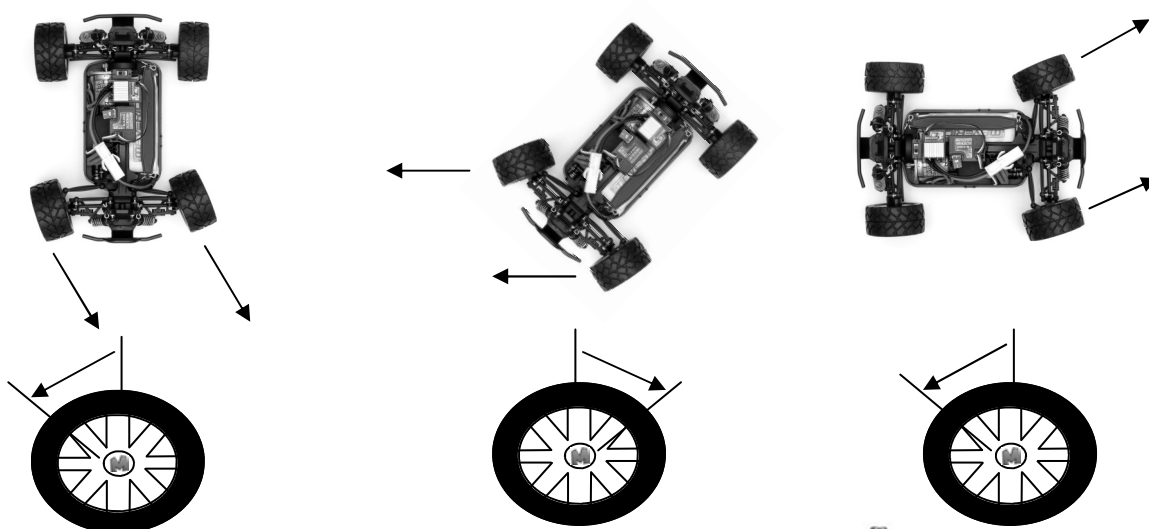

Wenn Sie allmählich Übung im Lenken des Fahrzeugs bekommen, üben Sie weiter auf einer Slalomstrecke mit Kegeln.

Üben Sie so lange, bis Sie mit Lenken, Gas und Bremse bei niedrigen Geschwindigkeiten keine Probleme mehr haben.

Wenn Sie mit dem Vorwärtsfahren keine Probleme mehr haben, versuchen Sie es mit Rückwärtsfahren.

Wenn Sie die Grundlagen beherrschen, können Sie auch mit höherer Geschwindigkeit kontrolliert fahren.

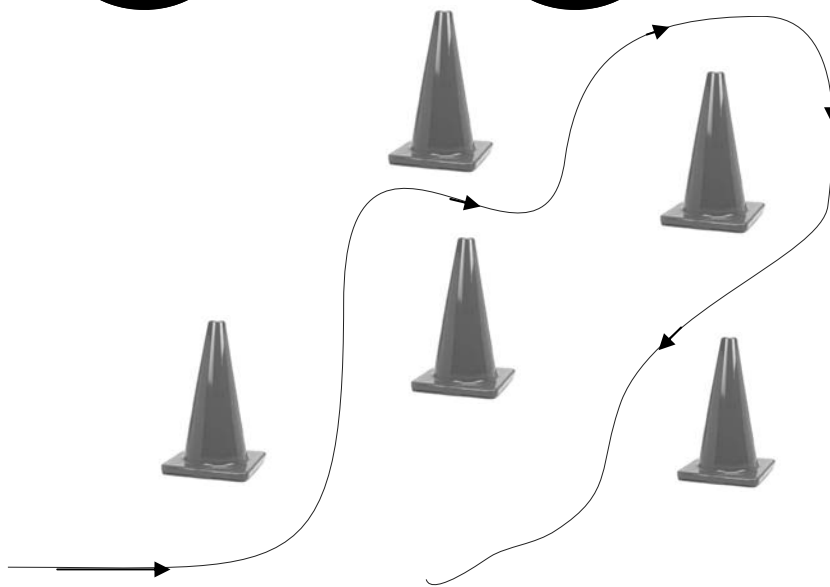

Batteriepack einsetzen



1. Sie müssen das Batteriepack in den offenen Batterieschacht einsetzen. Befestigen Sie den vorhandenen Gurt oben auf der Batterie und sichern Sie die Batterie mit den 2 Halteclips.

2. Wenn die Batterie befestigt und gesichert ist, verbinden Sie den Batteriestecker mit dem Anschluß am Geschwindigkeitsregler; achten Sie dabei auf die richtige Polarität. Rot an rot, schwarz an schwarz.

Stromversorgung einschalten

Das Fahrzeug auf einen Block abstellen, damit die Räder nicht den Boden berühren.

Zuerst den Sender, dann den Empfänger einschalten.

Bei eingeschaltetem Sender leuchtet die LED-Batterieanzeige. Wenn die LED blinkt oder nicht brennt, Polarität und Ladezustand der Batterie prüfen. Bei niedriger Batterieladung die Batterien durch neue ersetzen. Die Antenne ganz herausziehen.

Den Empfänger einschalten. Die automatische Einstellung auf die werksseitig eingestellte Geschwindigkeitsregelung sollte abgeschlossen sein. Bei Problemen mit den Einstellungen der Geschwindigkeitsregelung schauen Sie bitte im Abschnitt Elektronische Geschwindigkeitsregelung nach den richtigen Einstellinformationen.

Wenn bei eingeschaltetem Sender die Vorderräder nicht genau geradeaus weisen, regeln Sie den Lenkungsversatz nach. Feineinstellungen mit dem Lenkungsversatz nehmen Sie bei fahrendem Fahrzeug vor.



Wenn die Räder nach links zeigen, drehen Sie den Regler im Uhrzeigersinn.



Wenn die Räder nach rechts zeigen, drehen Sie den Regler gegen den Uhrzeigersinn.



Wenn Sie geradeaus zeigen, ist keine Nachstellung notwendig.



Stromversorgung ausschalten

Zuerst den Empfänger, dann den Sender ausschalten.

Wenn Sie den Sender ausschalten, bevor das funkgesteuerte Auto ausgeschaltet ist, verlieren Sie die Kontrolle über das funkgesteuerte Auto.

- Stellen Sie den Empfängerschalter auf Aus (Off).
- Stellen Sie Senderschalter auf Aus (Off) und schieben Sie die Antenne wieder ein.
- Ziehen Sie den Batteriestecker vom Stecker des Geschwindigkeitsreglers ab.

Achten Sie darauf, dass Sie immer in dieser Reihenfolge ausschalten (entgegengesetzt der Reihenfolge beim Einschalten). Wenn Sie in der falschen Reihenfolge ausschalten, kann das Auto außer Kontrolle geraten und zu einer Gefahr werden.

Ziehen Sie nach dem Fahren immer den Batteriestecker vom Stecker des Geschwindigkeitsreglers ab.

Wartung und Pflege nach dem Fahren

Richtige Wartung und Pflege ist sehr wichtig. Achten Sie darauf, dass Sie nach dem Fahren immer die richtige Wartung durchführen, damit beim nächsten Mal der Fahrspaß nicht durch Probleme getrübt wird.

Vollständig allen Schmutz und alle Fremdkörper vom Fahrzeug entfernen, vor allem aus der Aufhängung, den Antriebswellen und der Lenkung. Jedes Teil und jede Schraube daraufhin überprüfen, ob es/sie sich gelöst hat, fehlt oder beschädigt ist.

Immer sicherstellen, dass die Räder fest angezogen sind und dass vor und nach dem Fahren Teile frei beweglich sind.

Fehlersuche

Lesen Sie bitte im diesem Abschnitt nach, wenn beim Betrieb des Fahrzeugs Fehler auftreten.

Problem	Ursache	Abhilfe
Fahrzeug bewegt sich nicht	Sender oder Empfänger ausgeschaltet	Sender und Empfänger einschalten
	Batterien nicht richtig in den Sender eingesetzt	Batterien richtig in den Sender einsetzen
	Hauptbatterie nicht genug aufgeladen	Hauptbatterie aufladen
Fahrzeug befolgt die Fahrbefehle nicht	Sender oder Empfänger ausgeschaltet	Sender und Empfänger einschalten
	Sender- oder Empfängerantenne nicht ganz herausgezogen	Beide Antennen voll herausziehen
	Jemand anderes benutzt die gleiche Frequenz wie Sie.	Tauschen Sie den Schwingquartz gegen einen, den niemand anderes in der Umgebung verwendet, oder warten Sie, bis der Fahrer mit der gleichen Frequenz aufhört zu fahren, oder fahren Sie Ihr Auto an einem anderen Ort.
Vorder- und Hinterräder drehen sich entgegengesetzt.	Vom Benutzer falsch eingebautes Differential	Differential richtig einsetzen.

Bei Fehlfunktionen des Fahrzeugs, die hier nicht aufgeführt sind, wenden Sie sich bitte an Ihren örtlichen Hobbyshop oder an Ihren örtlichen Distributor.

Tuning

Ihr funkgesteuertes Maverick-Modellauto kann hinsichtlich Geschwindigkeit und Performance aufgerüstet werden. Einfache Nachregelungen und leicht zu wartende Einstellungen gewährleisten optimale Funktion und Performance. Nachregelungen sollten Sie immer nur in kleinen Schritten vornehmen und dabei prüfen, ob und welche anderen Fahrzeugteile davon betroffen werden. Im Zubehörhandel gibt es viele Möglichkeiten, Ihr funkgesteuertes Maverick Modellauto schneller und stabiler zu machen. Dieser Abschnitt ist eine Grundanleitung zum Tuning; Sie sollten sich immer die Ausgangseinstellungen notieren, damit Sie sie später, wenn nötig, wieder herstellen können. Zum Einstellen von Vorspur- und Radsturzwinkel müssen Sie den als Zubehör erhältlichen Radsturzgestänge-Tuningset kaufen.

Vorderrad-Vorspur

Die Vorderrad-Vorspur hat dramatische Auswirkungen auf das Verhalten des Autos und die Abnutzung der Reifen. Möglich sind positive Vorspur (Vorspur, nach innen), negative Vorspur (Nachspur, nach außen) und keine Vorspur. Zur Einstellung drehen Sie mit einer Spitzzange die Spannirbel der Lenkung in die gewünschte Richtung.



Übertriebene Einstellung der Vorspur (nie so stark einstellen!)



Übertriebene Einstellung der Nachspur (nie so stark einstellen!)

Vorspur ist weniger reaktiv und läßt das Auto untersteuern (Vorderräder schieben bei Kurvenfahrt geradeaus). Diese Einstellung kann vorteilhaft sein für Fahrer, die mit dem Fahren des Autos Schwierigkeiten haben.

Nachspur reagiert auf die Lenkung aggressiver, vor allem bei kleinen Lenkbewegungen. Bei Nachspur versucht das Auto zu übersteuern (Hinterräder rutschen bei kleinen Lenkbewegungen). Sinnvoll als Renn-Tuning für zusätzliche Lenkkontrolle.

Bei Keiner Vorspur laufen die Vorderräder geradeaus und machen das Auto sehr neutral. Zudem wird der Reifenverschleiß verringert und das Auto vermittelt das Gefühl, leichter zu fahren zu sein.

Radsturz

Der Radsturz kann bei allen 4 Rädern eingestellt werden. Der Radsturz kann negativ oder positiv sein und beeinflusst die Kontaktfläche zwischen Reifen und Fahrbahn sowohl statisch wie auch bei Kurvenfahrten. Über den Radsturz wird in erster Linie der Reifenverschleiß kontrolliert. Sie sollten den Radsturz so einstellen, dass der Verschleiß über die gesamte Reifenfläche gleichmäßig ist. Der Radsturz wird am oberen Spannirbel am Gestänge zwischen Vorder- und Hinterrädern und Chassis eingestellt.

Beispiel für negativen Radsturz. Hierbei ist das Rad oben näher an der Fahrzeugmitte als unten. Negativer Radsturz ergibt mehr Kontaktfläche bei Kurven und mehr Griff. Übermäßiger Radsturz führt zu weniger Griff und ungleichmäßigem Verschleiß.



Beispiel für positiven Radsturz. Hierbei ist das Rad unten näher an der Fahrzeugmitte als oben. Positiver Radsturz ergibt weniger Kontaktfläche bei Kurven und weniger Griff. Übermäßiger Radsturz führt zu weniger Griff und ungleichmäßigem Verschleiß.

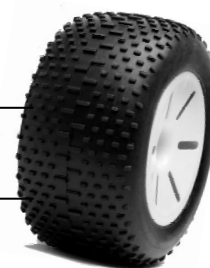

Getriebe

Sie können das Getriebe des Autos durch Austausch des Ritzels am Motor und/oder des Stirnrads verändern. Sie sollten immer versuchen, das Getriebe zu einzustellen, dass Sie bei etwa zwei Drittel des Wegs der längsten Geraden die Höchstgeschwindigkeit erreichen. Zu hohe Getriebeübersetzung führt zu übermäßigem Hitzeentwicklung und vorzeitigem Verschleiß. Beim Getriebeverhältnis sollten Sie sich an die Empfehlungen des Motorherstellers halten.

Ritzel- und Stirnrad-Eingriff

Das Ritzel ist das am Motor angebrachte Zahnrad, das Stirnrad das am Getriebe. Beide zusammen sorgen dafür, dass sich das Getriebe dreht und das Auto antreibt. Diese beiden Teile müssen in einem genau festgelegten Abstand zueinander stehen (Eingriff), damit es nicht zu übermäßiger Abnutzung kommt. Sobald der Motor eingebaut und das Ritzel befestigt ist, muss der Eingriff überprüft werden; dazu das Stirnrad sanft mit dem Finger hin und her drehen (dabei darauf achten, dass keine Batterie angeschlossen ist). Wenn sich das Stirnrad stark bewegen läßt, ist es zu lose; wenn es sich praktisch nicht bewegen läßt, ist es zu fest. Es einfachsten ist es, ein dünnes Stück Plastikfolie (von einer Einkaufstasche) zwischen Ritzel und Motor zu legen, bevor Sie den Motor festziehen. Nach dem Festziehen die Plastikfolie entfernen und den Eingriff noch einmal prüfen. Das Stirnrad sollte etwas Spiel haben.

Bodenfreiheit einstellen

Die Bodenfreiheit des Chassis hat großen Einfluß darauf, wie das Auto mit dem Untergrund zurecht kommt. Für Off-Road-Fahren wird eine Bodenfreiheit von 10 - 20 mm empfohlen.

Die Bodenfreiheit läßt sich mit den mitgelieferten schwarzen Verbundscheiben am Körper der Stoßdämpfer einstellen. Je mehr Scheiben Sie einbauen, desto größer ist der Abstand zwischen Chassis und Untergrund. Achten Sie darauf, auf jeder Seite die gleiche Anzahl Scheiben einzusetzen, denn links und rechts unterschiedliche Bodenfreiheit führt zu ungleichförmigem Verhalten des Fahrzeugs.

Sie können die Bodenfreiheit vorn und hinten unabhängig voneinander einstellen; dadurch werden ebenfalls die Fahreigenschaften verändert. Am Besten ist es, vorn und hinten die gleiche Bodenfreiheit zu haben.



Karosseriehöhe einstellen

Sie können die Höhe der Fahrzeugkarosserie verändern. Dazu dienen, je nach Fahrzeug, entweder Stifte/Clips oder Schrauben an den Karosseriefosten. Standardmäßig wird das Fahrzeug mit optimal eingestellter Karosseriehöhe ausgeliefert.

Leistung steigern

Es gibt viele Möglichkeiten, ein funkgesteuertes Fahrzeug aufzurüsten, um es schneller, stärker und zuverlässiger zu machen. Maverick-Autos wurden als sehr stabile Plattform entwickelt, sehr zuverlässig und schnell genug, damit Sie mit funkgesteuerten Automodellen im Allgemeinen vertraut werden.

Sie können den Motor bis zur Grenze der Geschwindigkeitsregelung aufrüsten. Die Maverick MSC-21 ist eine Bürstenmotor-Geschwindigkeitsregelung. Es gibt aber auch Geschwindigkeitsregelungen mit niedrigeren Motorgrenzen. Das Maverick MBP-21 1100 mAh Ni-MH-Batteriepack kann auch auferüstet werden, so dass Ihr Fahrzeug längere Laufzeit, höhere Beschleunigung und höhere Höchstgeschwindigkeit bietet.

Auch die Reifen können ausgewechselt werden, wie bei echten Straßenfahrzeugen. Im Zubehörhandel gibt es viele Optionen für die verschiedenen Zwecke, aber die Standard-Maverick-Reifen wurden speziell für die Bedürfnisse der Benutzer ausgewählt.

Daneben gibt es viele Tuningaspekte, die für eine detaillierte Beschreibung in dieser Grundanleitung zu komplex sind. So können Sie durch anderes Öl, Kolben, Federn und Einstellung der Stoßdämpfer das Verhalten Ihres Fahrzeugs bei Bodenunebenheiten verändern. Sie können die Wankzentren verstellen und damit bestimmen, wie viel Bodenhaftung das Fahrgestell bei Schwankbewegungen erzeugt. Sie können auch die Vorspur der Hinterräder, die Achsschenkelenkung, die Nasenhöhe, Differentialspannungen und das Differential insgesamt ändern, um Extra-Performance zu erzielen.

Rennmodus

Es gibt weltweit viele R/C Racing Clubs, die das Richtige für Sie sein werden, wenn Sie Rennwettbewerbe brauchen. Dazu können Sie im Internet nach 'remote controlled car racing' suchen.

Ihr örtlicher Modellshop kann Ihnen bestimmt wertvolle Ratschläge und Unterstützung dazu geben. Am leichtesten finden Sie einen in einer speziellen Zeitschrift für Ferngesteuerte Autos oder im Telefonbuch.

Teileliste

MAVERICK

ATOM



Teilenummer	Beschreibung
MV21001	Chassis & Getriebeset
MV21002	Aluminium-Antriebswelle & Motormontagebügel
MV21003	Senderantenne
MV21004	Ersetzen durch MV21040-45
MV21005	Elektronischer Geschwindigkeitsregler
MV21006	Sender 27MHz FM
MV21007	Empfänger 27Mhz FM
MV21008	Elektromotor (Std)
MV21009	Lenkservo
MV21010	Hardware-Set
MV21011	Differential komplett und Ritzel
MV21012	Set Stoßdämpferständer, Karosseriefosten & Oberdeck
MV21013	Set Buggy Felge & Reifen
MV21014	Set Truggy Felge & Reifen
MV21015	Kugellager-Set
MV21016	Aufhängungsgestänge-Set
MV21017	Set Tragrohr & Achse (je 2 Stck)
MV21018	Set Vorderrad-Aufhängung
MV21019	Set Hinterradaufhängung
MV21020	Set Stoßfänger- & Vorspurplatte
MV21021	Baugruppe Lenkungsservo-Träger

Teilenummer	Beschreibung
MV21022	Stoßdämpfer vorn, komplett, mit Standard-Öl-Füllung (2 Stck)
MV21023	Stoßdämpfer hinten, komplett, mit Standard-Öl-Füllung (2 Stck)
MV21024	Spoiler mit Tragbügeln
MV21025	Maverick XB Buggy Karosserie, lackiert und ausgeschnitten
MV21026	Maverick XT Truggy Karosserie, lackiert und ausgeschnitten
MV21027	Batteriepack Ni-MH 7,2V 1100mAh
MV21028	Atom XB & XT Bedienungsanleitung und Teileliste
MV21030	Maverick XB Buggy Karosserie, durchsichtig und zugeschnitten, mit Fenstermasken
MV21031	Maverick XT Truggy Karosserie, durchsichtig und zugeschnitten, mit Fenstermasken
MV21032	Getriebesatz
MV21033	Stoßdämpfer, Aluminium, ölgefüllt
MV21034	Einstellbarer Spannwirbel, Set
MV21038	Maverick Atom Batterie-Ladegerät (240V UK 3-poliger Stecker)
MV21039	Maverick Atom Batterie-Ladegerät (240V EU 2-pol. Euro-Stecker)
MV21040	Schwingquartz-Set 27Mhz FM Kanal 1 26,995
MV21041	Schwingquartz-Set 27Mhz FM Kanal 2 27,045
MV21042	Schwingquartz-Set 27Mhz FM Kanal 3 27,095
MV21043	Schwingquartz-Set 27Mhz FM Kanal 4 27,145
MV21044	Schwingquartz-Set 27Mhz FM Kanal 5 27,195
MV21045	Schwingquartz-Set 27Mhz FM Kanal 6 27,255

¡Diviértase! ¡¡Pero primero lea esto!!

Sabemos que disfrutará muchísimo con su modelo, pero para sacar el máximo provecho de su adquisición le rogamos que lea esta información ANTES de hacer funcionar su modelo.

Índice

	Índice
<u>Garantía</u>	<u>36</u>
<i>Garantía de 90 días para las piezas</i>	36
<i>No cubierto por la garantía</i>	36
<i>Cómo reclamar contra su garantía</i>	36
<u>Especificaciones</u>	<u>37</u>
<u>Elementos necesarios para el funcionamiento</u>	<u>37</u>
<u>Regulador de velocidad electrónico</u>	<u>37</u>
<i>Características</i>	37
<i>Modo de carrera</i>	37
<u>Transmisor</u>	<u>38</u>
<i>Cómo preparar el transmisor</i>	38
<i>Interruptores de función</i>	38
<i>Gatillo de acelerador</i>	38
<i>Volante</i>	38
<i>Regulador de acelerador/dirección</i>	38
<i>Selectores de ajuste del punto final</i>	38
<u>Precauciones de seguridad</u>	<u>39</u>
<u>Herramientas recomendadas</u>	<u>39</u>
<u>Cómo cargar la batería</u>	<u>39</u>
<i>Advertencias</i>	39
<u>Conducción</u>	<u>40</u>
<u>Instalación de la batería</u>	<u>41</u>
<u>Conexión</u>	<u>41</u>
<u>Desconexión</u>	<u>42</u>
<u>Mantenimiento después de la conducción</u>	<u>42</u>
<u>Localización y solución de averías</u>	<u>42</u>
<u>Ajuste fino</u>	<u>43</u>
<i>Ángulo de convergencia de la dirección frontal</i>	43
<i>Ángulo de caída</i>	43
<i>Engranado</i>	43
<i>Engrane del engranaje cilíndrico de dientes rectos y del piñón</i>	44
<i>Ajuste de la altura del vehículo al suelo</i>	44
<i>Ajuste de la altura de la carrocería</i>	44
<i>Cómo mejorar su rendimiento</i>	44
<i>Cómo comenzar en las carreras</i>	44
<u>Listado de piezas</u>	<u>45</u>
<u>Información del coche Atom XB y XT</u>	<u>46</u>
<u>Diagrama en despiece del Atom XB y XT</u>	<u>47</u>

Garantía

Garantía de 90 días para las piezas

Queremos que disfrute de su adquisición, sin embargo, ¡le rogamos que lea esto primero!

Este producto está cubierto por una garantía de 90 días en relación a las piezas a contar desde la fecha de compra. Si cualquier pieza del producto falla como resultado de una producción defectuosa durante este periodo, entonces, repararemos o sustituiremos esa pieza a nuestra discreción.

No aplicamos una garantía a valor de nuevo una vez que el producto ya ha sido usado.

Téngase en cuenta que este producto no es un juguete y se recomienda que los niños menores de 14 años sean supervisados por un adulto. Es responsabilidad de los padres o tutores el asegurarse de que los menores reciban orientación y supervisión adecuadas.

Si sospecha que su producto tiene un problema, por la razón que fuere, es responsabilidad del usuario el investigarlo y dar los pasos oportunos para solucionar el problema antes de que se produzcan daños adicionales.

No cubierto por la garantía

Éste es un modelo sofisticado y de alto rendimiento y deberá tratarse con cuidado y respeto. Nos hemos esforzado al máximo para hacer que este producto sea lo más fuerte y de mayor duración posible, sin embargo, debido a la naturaleza de este producto, es posible que se rompan o dañen piezas debido a choques o usos extremos. Los componentes dañados como resultado de daños por choques, uso indebido, falta de mantenimiento o mal uso no están cubiertos por la garantía.

Cómo reclamar contra su garantía

Para reclamaciones de garantía por favor contacte primero con su proveedor minorista. No devuelva el producto a su distribuidor sin su aprobación previa. Puede que no sea necesario que devuelva el producto al completo, únicamente el componente dañado junto con una copia de su recibo de compra. En muchos casos, es más rápido y más rentable para el usuario que monte la(s) pieza(s) de repuesto en el producto y por consiguiente nos reservamos el derecho a suministrar piezas únicamente en estos casos.

Cualquier componente devuelto que sea inspeccionado por su distribuidor y se descubra que existe una reclamación de garantía no válida podrá estar sujeto a una tasa por inspección y manipulación antes de ser devuelto. Cualesquiera reparaciones necesarias como resultado de negligencia o uso incorrecto serán cargadas antes de llevar a cabo cualquier trabajo en el producto. Si usted decide que no lleven a cabo ningún trabajo, el distribuidor se reserva el derecho a cargar una tasa por manipulación y envío.

Le rogamos que adjunte su prueba de compra al manual ya que podría necesitarla de nuevo en el futuro.

Especificaciones

ATOM XB

ATOM XT

Escala	1:18 Microtamaño	1:18 Microtamaño
Velocidad	Hasta 20 mph config. estándar	Hasta 20 mph config. estándar
Grupo de engranajes conductores	Tracción a las 4 ruedas Eje propulsor	Tracción a las 4 ruedas Eje propulsor
Neumáticos	Preencolados Microvástago	Todo el bloque de terreno
Ángulo de ascenso	Hasta 50 grados	Hasta 50 grados
Potencia	Maverick MBP-21 batería de 1100mAh Ni-MH	Maverick MBP-21 batería de 1100mAh Ni-MH
Motor de regulador de velocidad	Maverick MSC-21 ESC con potente avance/marcha atrás	Maverick MSC-21 ESC con potente avance/marcha atrás
Motor	Potente motor 370 Maverick MM-21	Potente motor 370 Maverick MM-21
Receptor	De alta calidad 27MHz Maverick MRX-21 Receptor de FM	De alta calidad 27MHz Maverick MRX-21 Receptor de FM
Transmisor	Maverick MX-21 27MHz Transmisor de FM	Maverick MX-21 27MHz Transmisor de FM
Servo	Maverick MS-21 Servo de dirección	Maverick MS-21 Servo de dirección
amortiguador de choque	Aceite llenado	Aceite llenado
Rodamientos	15 rodamientos de bolas de alta calidad	15 rodamientos de bolas de alta calidad
Eje central	De aluminio	De aluminio
Carrocería	Ligera prepintada de policarbonato	Ligera prepintada de policarbonato

Elementos necesarios para el funcionamiento

8 pilas AA para el transmisor



Regulador de velocidad electrónico

Características

- 6,0 voltios — 8,4 voltios de potencia entrada
- Sistema motor de alta frecuencia
- Adelante / Freno / Marcha atrás o Adelante / Freno

Interruptor Cambio de Polaridad de Servo

Modo de carrera

El control de velocidad se suministra con el interruptor de cambio de polaridad de servo en posición S para las funciones Adelante / Freno / Marcha atrás.

Al cambiar el interruptor de cambio de polaridad de servo a R el control de velocidad permitirá, sólo para competir, las funciones Adelante / Freno.

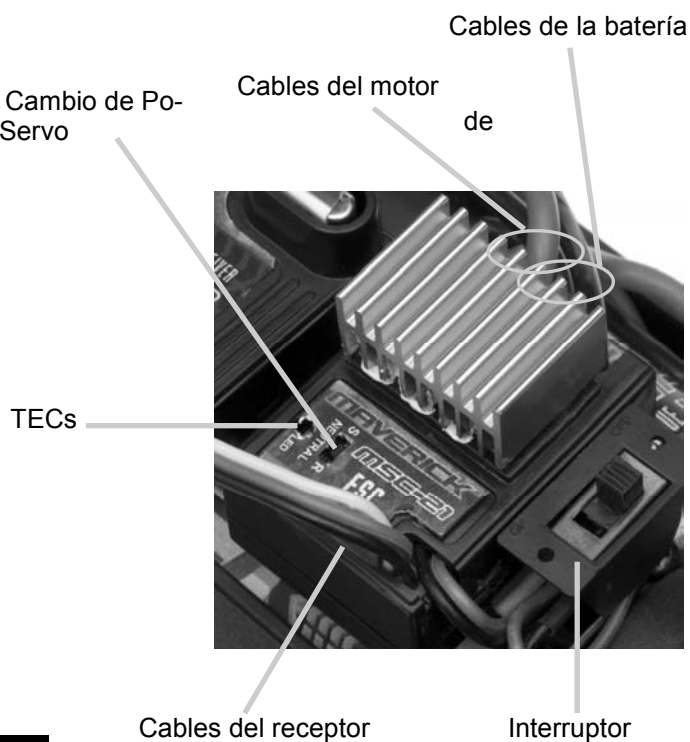

Transmisor

Su transmisor es un regulador avanzado diseñado para que sea de fácil manejo y ajuste para el principiante. Deberá seguir los pasos que se dan a continuación para asegurarse de que prepara el regulador correctamente para su uso y que comprende las posibilidades de ajuste disponibles.

Cómo preparar el transmisor



Abra el compartimento para las pilas para dejar a la vista las ranuras vacías para las pilas.



Introduzca 8 pilas AA en los espacios marcados. Tenga en cuenta la dirección correcta de las pilas.

Si introduce las pilas de forma incorrecta podría provocar daños.

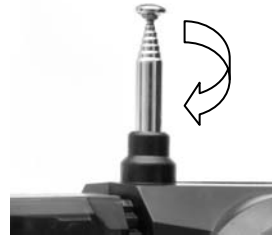

Inserte la antena en el orificio y gírela en el sentido de las agujas del reloj hasta que esté bien asegurada.

Asegúrese de no extender nunca la antena en exceso ya que esto la rompería.

Los interruptores de función en el transmisor



1. Antena
2. Regulador del acelerador
3. Regulador de dirección
4. Cristal de frecuencia
5. Gatillo de acelerador
6. Control de la dirección (volante)
7. Interruptor de conexión
8. Indicador de nivel de las pilas
9. Inversor de la dirección
10. Inversor del acelerador
11. Selector del cigüeñal de la dirección

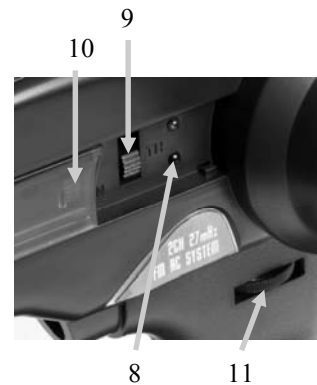

Gatillo de acelerador

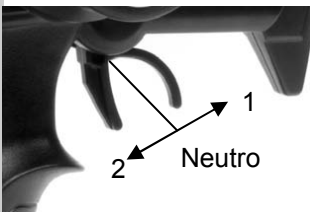

1. Pulse el gatillo hacia adelante para frenar.
2. Tire del gatillo hacia atrás para avanzar y acelerar.

Volante

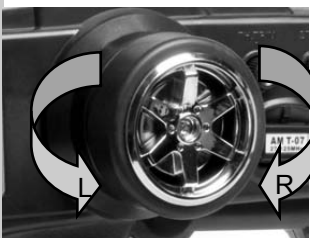

Gire el volante hacia la izquierda o la derecha para hacer que el vehículo vaya hacia la izquierda o la derecha.

Regulador de acelerador/dirección

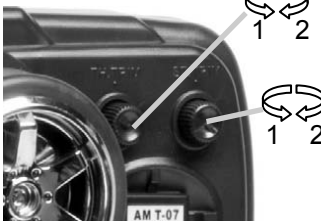

Regulador del acelerador

1. Gire en sentido contrario a las agujas del reloj para frenar más.
2. Gire en sentido de las agujas del reloj para mayor aceleración.

Regulador de dirección

1. Gire en sentido contrario a las agujas del reloj para regular hacia la izquierda.
2. Gire en el sentido a las agujas del reloj para regular hacia la derecha.

Selectores de ajuste del punto

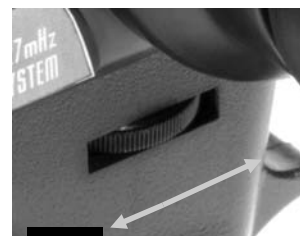

El ángulo máximo de giro de las ruedas delanteras se puede ajustar girando de la manera que se muestra en el dibujo.

Gire el regulador en el sentido de las agujas del reloj para conseguir mayor ángulo de giro.

Gire el regulador en el sentido contrario a las agujas del reloj para obtener menos

Precauciones de seguridad

Este producto es un auténtico vehículo de radio control (vehículo RC) y no es un juguete. Lea y comprenda este manual de instrucciones a fondo antes de poner en funcionamiento su modelo. Si no está familiarizado con los vehículos RC, le recomendamos que pregunte a alguien que esté familiarizado con vehículos de radio control en busca de asesoramiento.

No conecte nunca la batería de accionamiento recargable en la polaridad invertida ni desmonte la batería. Si se utiliza la batería de accionamiento de la forma incorrecta, se puede generar una corriente elevada y es muy peligroso.

No haga funcionar nunca modelos de radio control cerca de gente o animales, ni en carreteras o vías públicas. Esto podría causar accidentes graves, lesiones personales, y/o daños a la propiedad.

Herramientas recomendadas

Las siguientes herramientas no vienen incluidas con el producto pero se recomienda su uso mientras se trabaje con este vehículo

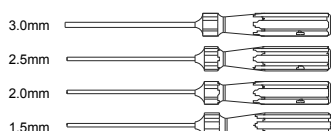

Destornilladores hexagonales

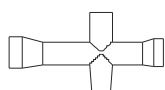

Llave de tuercas cruzada de 4 trayectorias (pequeña)

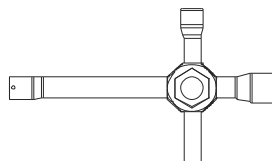

Llave de tuercas cruzada de 4 trayectorias (grande)

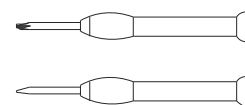

Mini destornilladores

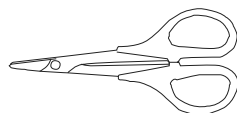

Tijeras

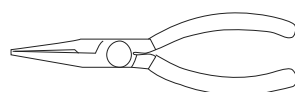

Pinzas de punta de aguja

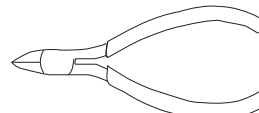

Fresas de dientes laterales

Cómo cargar la batería

Utilice siempre el cargador que se suministra para la batería que se incluye. No utilice otra batería diferente. El tiempo de carga de una batería descargada es de alrededor de 6 horas. No cargue la batería más de 6 horas para evitar el recalentamiento y daños a la batería.

Advertencias

- Este cargador se puede utilizar únicamente para la batería que se incluye en este kit.
- No cargue la batería más de 6 horas. La sobrecarga genera calor excesivo y dañará la batería.
- Utilice el cargador bajo la supervisión de un adulto. No utilice el cargador cerca de agua o cuando esté húmedo.
- No utilice el cargador si el cable está pelado o desgastado. Si el cable está pelado o desgastado, un cortocircuito puede causar un incendio o quemaduras.
- Si no está seguro acerca del nivel de carga de la batería antes de cargarla, utilícela en el vehículo hasta que el vehículo se ralentice, espere a que se enfríe y después recárguela.

Mientras su batería se está cargando lea la siguiente sección sobre la conducción.

Conducción

El dominar la conducción de un coche RC puede resultar bastante complicado, pero le ofrecemos a continuación algunos consejos básicos para ayudarle a comprender cómo utilizar el coche antes de hacer su primer intento.

- Conduzca el vehículo en un espacio muy amplio, especialmente hasta que usted se familiarice con la conducción del producto.
- No lo haga funcionar en carreteras o vías públicas. Esto podría causar accidentes graves, lesiones personales y/o daños a la propiedad.
- No lo haga funcionar sobre agua o arena.
- Asegúrese de que todo el mundo esté utilizando diferentes frecuencias cuando conduzca con ellos en la misma zona.
- Si tira continuamente del gatillo del acelerador del transmisor, el vehículo acelerará cada vez más y correrá muy rápido. Es difícil dirigir el vehículo si corre a mucha velocidad hasta que usted esté acostumbrado a la conducción. Conduzca el vehículo lentamente tirando del gatillo del acelerador a tope y soltándolo rápidamente.

Usted puede girar el vehículo hacia la derecha o la izquierda mientras está corriendo.

Cuando el vehículo corra hacia usted, debe manejar el volante en la dirección contraria que cuando lo maneja cuando el vehículo corre en sentido contrario a usted.

Practique girando el vehículo, considerando lo siguiente:

En vez de simplemente prestar atención a la dirección del volante, imagine que usted está en el centro del volante, mirando hacia delante del vehículo, para girarlo en la dirección que usted quiera.

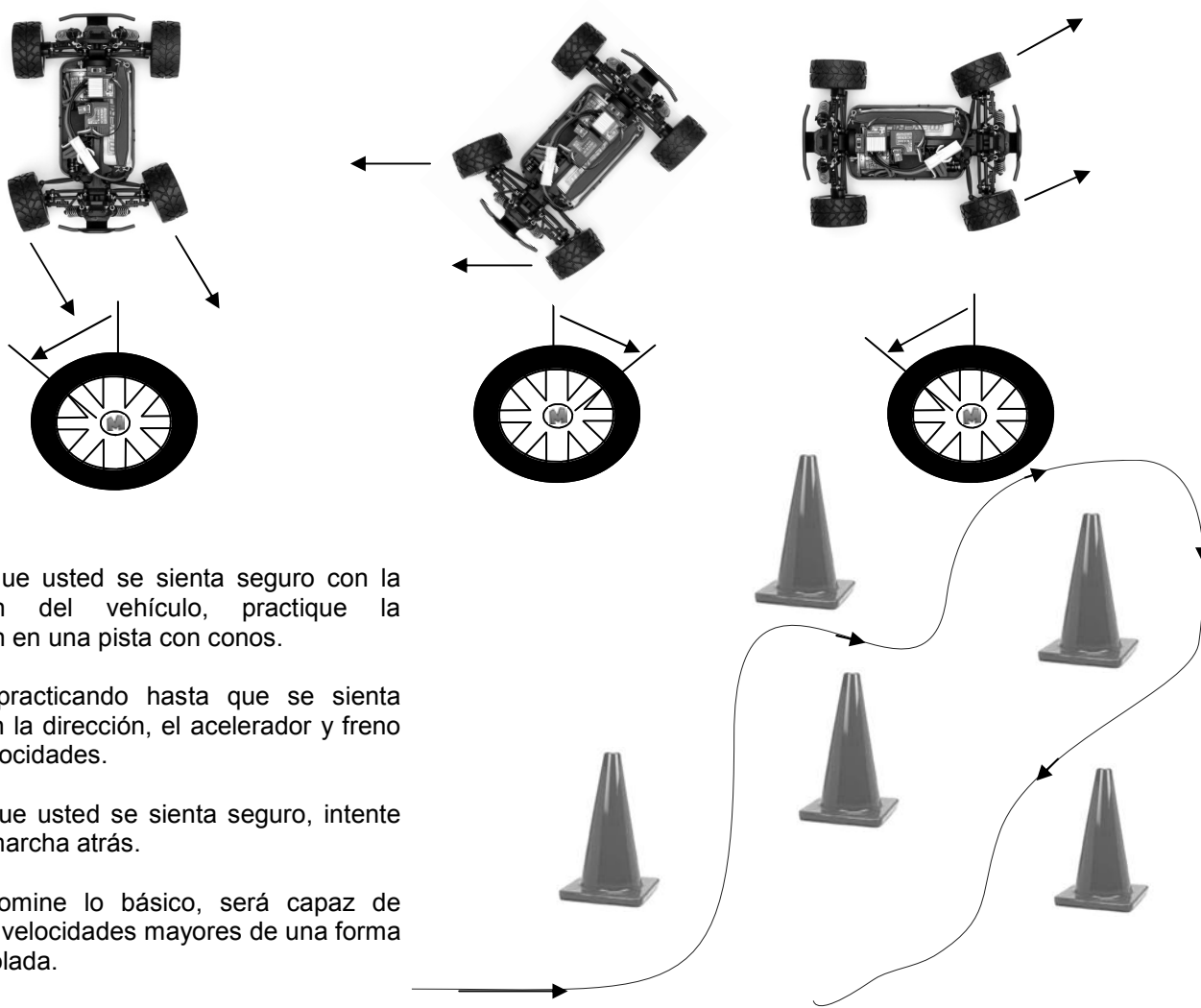

Una vez que usted se sienta seguro con la conducción del vehículo, practique la conducción en una pista con conos.

Continúe practicando hasta que se sienta seguro con la dirección, el acelerador y freno a bajas velocidades.

Una vez que usted se sienta seguro, intente utilizar la marcha atrás.

Cuando domine lo básico, será capaz de conducir a velocidades mayores de una forma más controlada.

Instalación de la batería



1. Necesita introducir la batería en la sección abierta para la batería. Utilice la correa que se suministra para ponerla sobre la batería y después utilice las 2 pinzas de retención para sujetar la batería.

2. Una vez que esté atada y sujeta, conecte la clavija de la batería en la clavija del regulador de velocidad teniendo cuidado de hacerlo en la polaridad correcta. Rojo con rojo, negro con negro.

Conexión

Coloque el vehículo sobre una cuña para impedir que las ruedas toquen el suelo

Encienda primero el transmisor y después encienda el receptor.

Active el interruptor del transmisor y el indicador LED de las pilas se encenderá. Si parpadea o no se enciende, compruebe las polaridades y la potencia de las pilas. Si la potencia de las pilas está baja, sustituya las pilas por otras nuevas. Extienda la antena por completo.

Encienda el receptor. La configuración automática del regulador de velocidad fijada en fábrica deberá haberse llevado a cabo. Si experimenta cualquier problema con los ajustes del regulador de velocidad consulte la Sección del regulador de velocidad electrónico para buscar información sobre la configuración correcta.

Si los neumáticos delanteros no están apuntando directamente hacia delante con el transmisor encendido, ajuste el regulador de dirección. Después, en caso necesario, haga pequeños ajustes en el regulador de dirección mientras conduce el vehículo.



Si las ruedas apuntan hacia la izquierda, gire en el sentido de las agujas del reloj.



Si las ruedas apuntan hacia la derecha, gire en sentido contrario a las agujas del reloj.



Si apuntan derechas no debe realizarse ajuste.



Desconexión

Apague el receptor primero y después apague el transmisor.

Si apaga el transmisor primero antes del coche de radio control, puede perder el control del coche de radio control.

- Desconecte el interruptor del receptor.
- Desconecte el interruptor del transmisor y baje la antena.
- Desconecte el conector de la batería del conector del regulador de velocidad.

Asegúrese de que siempre desconecta el aparato en este orden (en el orden contrario a su conexión). Si lo desconecta en el orden incorrecto, puede perder el control del vehículo y esto puede ser muy peligroso.

Siempre desconecte el conector de la batería del conector del regulador de velocidad después de la conducción.

Mantenimiento después de la conducción

El mantenimiento adecuado es muy importante. Asegúrese de que siempre lleva a cabo el mantenimiento adecuado tras la conducción de manera que usted pueda disfrutar de la conducción sin problemas la siguiente vez que lo intente.

Quite por completo cualquier suciedad y desechos del vehículo, especialmente en la suspensión, los ejes propulsores y las piezas de la dirección. Inspeccione cada pieza y tornillo en busca de daños, piezas que falten o piezas flojas.

Deberá asegurarse siempre de que sus ruedas estén fijas y que las piezas se muevan libremente después y antes de su uso.

Localización y solución de averías

Por favor lea esta sección si observa algún fallo al intentar hacer funcionar el vehículo

Problema	Causa	Solución
El vehículo no se mueve	El transmisor o el receptor están apagados	Encienda tanto el transmisor como el receptor
	No se han colocado correctamente las pilas en el transmisor	Coloque las pilas en el transmisor de la manera correcta
	La batería principal no se cargado lo suficiente	Cargue la batería principal
El vehículo no sigue sus órdenes de conducción	El transmisor o el receptor están apagados	Encienda tanto el transmisor como el receptor
	No se ha extendido por completo la antena del transmisor o del receptor	Extienda por completo ambas antenas
	Otra persona está utilizando la misma frecuencia que usted	Cambie sus cristales de frecuencia a uno que nadie a su alrededor esté utilizando o espere hasta que el conductor de la misma frecuencia haya terminado su conducción o váyase a otro lugar para poder conducir su vehículo
Las ruedas delanteras y traseras giran en direcciones opuestas	Colocación incorrecta del diferencial del usuario	Introduzca el diferencial en el sentido correcto

Si se encuentra con cualquier otro fallo mientras pone en funcionamiento el vehículo, por favor contacte con su tienda de artículos de hobby local o bien contacte con su distribuidor local.

Ajuste fino

Puede personalizar su vehículo RC Maverick para mejorar la velocidad y el rendimiento. Unos ajustes de fácil mantenimiento y unos ajustes sencillos le asegurarán un funcionamiento y rendimiento óptimos. Cuando realice ajustes, hágalos únicamente en pequeños incrementos y siempre compruebe otras piezas del vehículo que se vean afectadas. Existe un extenso mercado de accesorios disponible para hacer que su vehículo de radio control Maverick sea más rápido y fuerte. Utilice esta sección como una guía básica de ajuste fino y asegúrese siempre de que anota sus ajustes básicos en caso de que necesite consultarlos en una fecha posterior. Para ajustar los diferentes ángulos de caída y de convergencia, necesitará adquirir el set de ajuste de la varilla del ángulo de caída opcional.

Ángulo de convergencia de la dirección frontal

El ángulo de convergencia de la dirección frontal tiene un efecto importante en cómo vaya a funcionar su coche y en cómo se vayan a desgastar sus neumáticos. Puede tener convergencia, ángulo nulo y divergencia. Esto se puede ajustar girando los tensores de la dirección con unos alicates en la dirección que usted necesite.



Ajuste de convergencia exagerada
(¡nunca llegue a este extremo!)



Ajuste de divergencia exagerada (¡nunca
llegue a este extremo!)

La convergencia será menos reactiva y hará que el vehículo subvire (la rueda delantera empuja hacia delante mientras gira). Esto puede ser una ventaja para los conductores que tengan dificultades para aprender a conducir el vehículo.

La divergencia será más agresiva en la respuesta de la dirección especialmente en las pequeñas órdenes de dirección. Esto hará que el coche quiera subvirar (las ruedas traseras se resbalan con pequeñas órdenes de dirección). Esto resulta útil como ayuda para la puesta a punto para una carrera para ganar dirección adicional.

El ángulo nulo hará que las ruedas delanteras corran rectas y hagan que el coche sea muy neutro. El desgaste de los neumáticos también se verá reducido y sentirá que el vehículo es más fácil de conducir.

Angulo de caída

El ángulo de caída se puede ajustar en las 4 ruedas del coche. Puede tener una caída negativa o una caída positiva que afectará a la superficie de contacto del neumático tanto de forma estática como cuando tome una curva. El ángulo de caída se utiliza sobre todo para controlar el desgaste del neumático. Debería ajustar la caída para igualar el desgaste en toda la superficie del neumático. El ángulo de caída se ajusta mediante el tensor superior uniendo la rueda al chasis en la parte delantera y trasera.

Éste es un ejemplo de caída negativa. Esto ocurre cuando la parte superior de la rueda está más cerca del centro del coche en comparación con la parte inferior de la rueda. La caída negativa dará más superficie de contacto en la curva y más agarre. Cantidades excesivas provocarán menos agarre y un desgaste irregular.



Éste es un ejemplo de caída positiva. Esto ocurre cuando la parte inferior de la rueda está más cerca del centro del coche en comparación con la parte superior de la rueda. La caída positiva dará menos superficie de contacto en la curva y menos agarre. Cantidades excesivas provocarán menos agarre y un desgaste irregular.

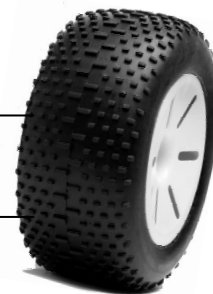

Engranado

Usted puede ajustar el engranado del vehículo cambiando el piñón diferencial del motor y/o el engranaje cilíndrico de dientes rectos. Usted debería siempre intentar ajustar su engranado de manera que alcance la velocidad máxima a dos tercios de la recta mayor. Si engrana el vehículo demasiado, entonces podría provocar un calor excesivo y un desgaste prematuro. Siga las recomendaciones del fabricante del motor sobre la relación de engranajes.

Engrane del engranaje cilíndrico de dientes rectos y del piñón

El piñón es el engranaje que está acoplado al motor y el engranaje cilíndrico de dientes rectos está acoplado al grupo de engranajes conductores del coche. Éstos trabajan conjuntamente para hacer que la transmisión gire y mueva el coche. Estas piezas deben estar separadas entre ellas de la forma correcta (engrane) para garantizar que no se produce un desgaste excesivo. Una vez que el motor está instalado y el piñón diferencial está ajustado, compruebe el engrane intentando balancear suavemente el engranaje cilíndrico de dientes rectos con su dedo (asegurándose de que no haya ninguna batería conectada). Si usted puede balancear el engranaje cilíndrico mucho, entonces, está demasiado flojo, en cambio, si el engranaje cilíndrico no se balancea está demasiado ajustado. La manera más sencilla es la de introducir una pieza fina de plástico (como una bolsa de la compra) entre el piñón y el motor antes de apretar el motor. Una vez apretado, retire la bolsa de la compra de plástico y compruebe de nuevo el engrane. Debería haber un ligero balanceo en el engranaje cilíndrico de dientes rectos.

Ajuste de la altura del vehículo al suelo

La altura del chasis del vehículo con respecto al suelo influirá enormemente en cómo el vehículo se pueda manejar en la superficie en la que se esté usando. Para vehículos todo terreno se recomienda que exista alrededor de 10-20 mm de altura del vehículo al suelo.

Usted puede ajustar la altura del vehículo al suelo de su coche utilizando los espaciadores mixtos negros que se suministran en el amortiguador. Cuantos más espaciadores añada, más lejos se situará el chasis del suelo. Asegúrese de que añade la misma cantidad de espaciadores en cada lado ya que una altura del vehículo al suelo desigual en la izquierda y la derecha provocará un rendimiento inconstante.

Usted puede ajustar la altura del vehículo al suelo de la parte delantera y trasera de forma independiente lo que también alterará las características de manejo. Es mejor tener una altura del vehículo al suelo de la parte delantera y trasera iguales.

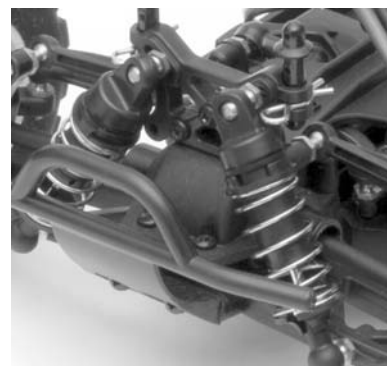

Ajuste de la altura de la carrocería

Usted puede alterar la altura de la carrocería de sus vehículos. Esto se hace o bien mediante vástagos/pinzas o tornillos dependiendo de su vehículo y de los postes de la carrocería. Las carrocerías se suministran en la posición óptima de manera estándar.

Cómo mejorar su rendimiento

Hay muchas cosas que usted podría elegir mejorar en un vehículo RC para hacerlo más rápido, fuerte y fiable. Los coches Maverick han sido diseñados para ofrecerle una plataforma muy fuerte que es muy fiable y lo suficientemente rápida para aprender acerca de los coches RC en general.

Usted puede mejorar el motor hasta el límite del regulador de velocidad. El Maverick MSC-21 es un regulador de velocidad de motor con escobillas. Hay reguladores de velocidad opcionales disponibles que tienen límites menores para el motor. La batería del Maverick MBP-21 1100 mAh Ni-MH se puede mejorar, lo que le dará mayor tiempo de ejecución, una aceleración más rápida y mayor velocidad máxima que la que tiene su vehículo.

También se pueden cambiar los neumáticos como en los coches de carretera reales. Hay disponible un extenso mercado de accesorios para diferentes condiciones pero los neumáticos estándar Maverick han sido especialmente elegidos para que cumplan con las necesidades de los usuarios.

Hay muchos aspectos del ajuste fino que son demasiado complejos para describir en detalle en esta guía básica. Usted puede ajustar el aceite de su amortiguador, los pistones, los resortes y la posición para golpes para alterar cómo su vehículo va a recibir los golpes. Usted puede ajustar los centros de sus rodillos para cambiar el tipo de agarre que el chasis genera en el rodillo. Usted puede ajustar la convergencia trasera, el Ackerman de la dirección, la inclinación, las tensiones del diferencial y los tipos de diferencial para encontrar un rendimiento adicional.

Cómo comenzar en las carreras

Existe una amplia red de clubs de carreras de radio control en todo el mundo y si usted siente la necesidad de participar en alguna carrera de competición, entonces puede que éstas sean lo suyo. Intente buscar por Internet "carreras de coches de radio control" y esto le enseñará el camino. Seguramente su tienda de modelos local podrá darle apoyo y consejos inestimables. La manera más sencilla de localizar una es la de comprar una revista especializada de coches de radio control o mirando en el listín telefónico.

Parts Listing

MAVERICK

ATOM



Número de pieza	Descripción
MV21001	Conjunto de caja de engranajes y chasis
MV21002	Soporte de montaje del motor y eje propulsor de aluminio
MV21003	Antena del transmisor
MV21004	Sustituir el MV21040-45
MV21005	Regulador de velocidad electrónico
MV21006	Transmisor 27Mhz FM
MV21007	Receptor 27Mhz FM
MV21008	Motor eléctrico (estándar)
MV21009	Servo de dirección
MV21010	Conjunto de artículos metálicos
MV21011	Conjunto diferencial y piñón/engranaje
MV21012	Conjunto de cubierta superior, poste de la carrocería y torre para golpes
MV21013	Conjunto de neumáticos y ruedas de buggy
MV21014	Conjunto de neumáticos y ruedas de truggy
MV21015	Conjunto de rodamientos de bolas
MV21016	Conjunto tensor
MV21017	Conjunto de eje y dog bones (2 piezas cada uno)
MV21018	Conjunto delantero de suspensión
MV21019	Conjunto trasero de suspensión
MV21020	Conjunto de chapa de la convergencia y parachoques
MV21021	Conjunto economizador y montaje del servo de la dirección

Número de pieza	Descripción
MV21022	Shock Absorber Assembly Front Std. Oil Filled (2Pcs)
MV21023	Shock Absorber Assembly Rear Std. Oil Filled (2Pcs)
MV21024	Soportes de montaje y aleta
MV21025	Carrocería del buggy XB Cortada y pintada Maverick
MV21026	Carrocería del truggy XT Cortada y pintada Maverick
MV21027	Batería Ni-MH 7,2V 1100mAh
MV21028	Manual de piezas e instrucciones Atom XB y XT
MV21030	Carrocería del buggy XB Cortada y clara Maverick con rejillas para las ventanillas
MV21031	Carrocería del truggy XT Cortada y clara Maverick con rejillas para las ventanillas
MV21032	Conjunto de engranajes
MV21033	Amortiguadores de aluminio rellenos de aceite
MV21034	Conjunto tensor ajustable
MV21038	Cargador de batería Maverick Atom (240V, 3 clavijas, Reino Unido)
MV21039	Cargador de batería Maverick Atom (240V, 2 clavijas, Unión Europea)
MV21040	Conjunto de cristales 27Mhz FM Canal 1 26.995
MV21041	Conjunto de cristales 27Mhz FM Canal 2 27.045
MV21042	Conjunto de cristales 27Mhz FM Canal 3 27.095
MV21043	Conjunto de cristales 27Mhz FM Canal 4 27.145
MV21044	Conjunto de cristales 27Mhz FM Canal 5 27.195
MV21045	Conjunto de cristales 27Mhz FM Canal 6 27.255

Car Information
Information de la voiture
Fahrzeuginformationen
Información del coche

ATOM XB

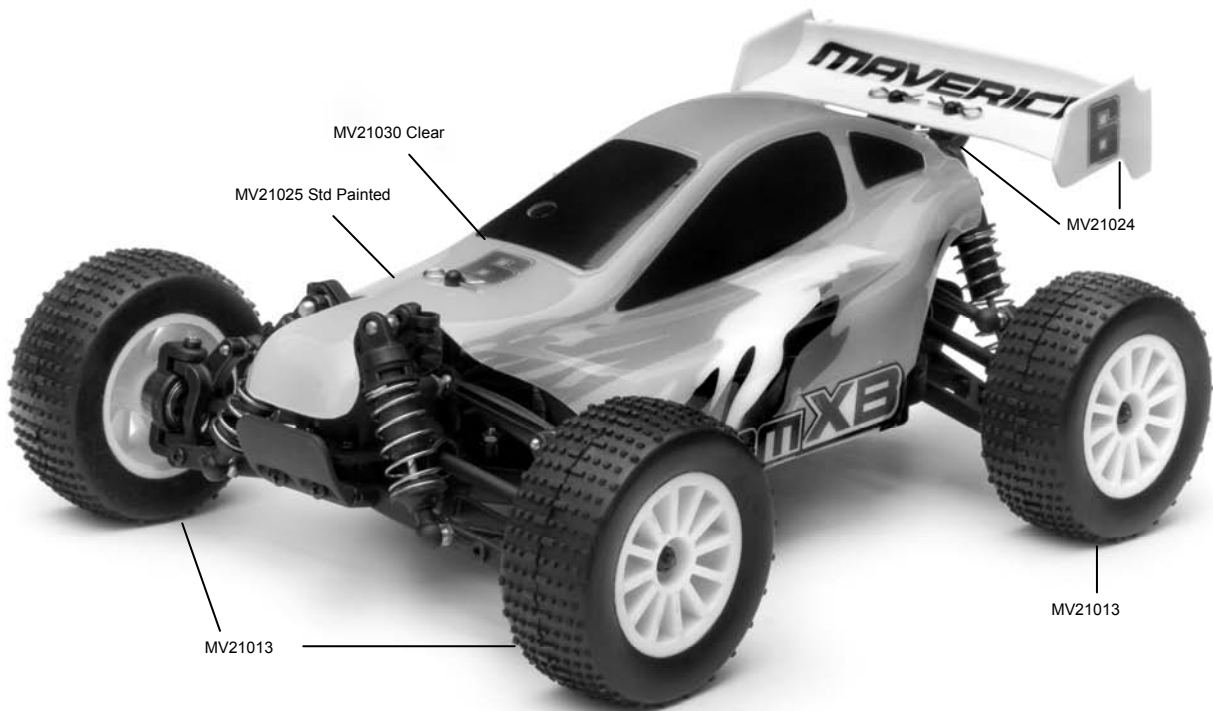

ATOM XT

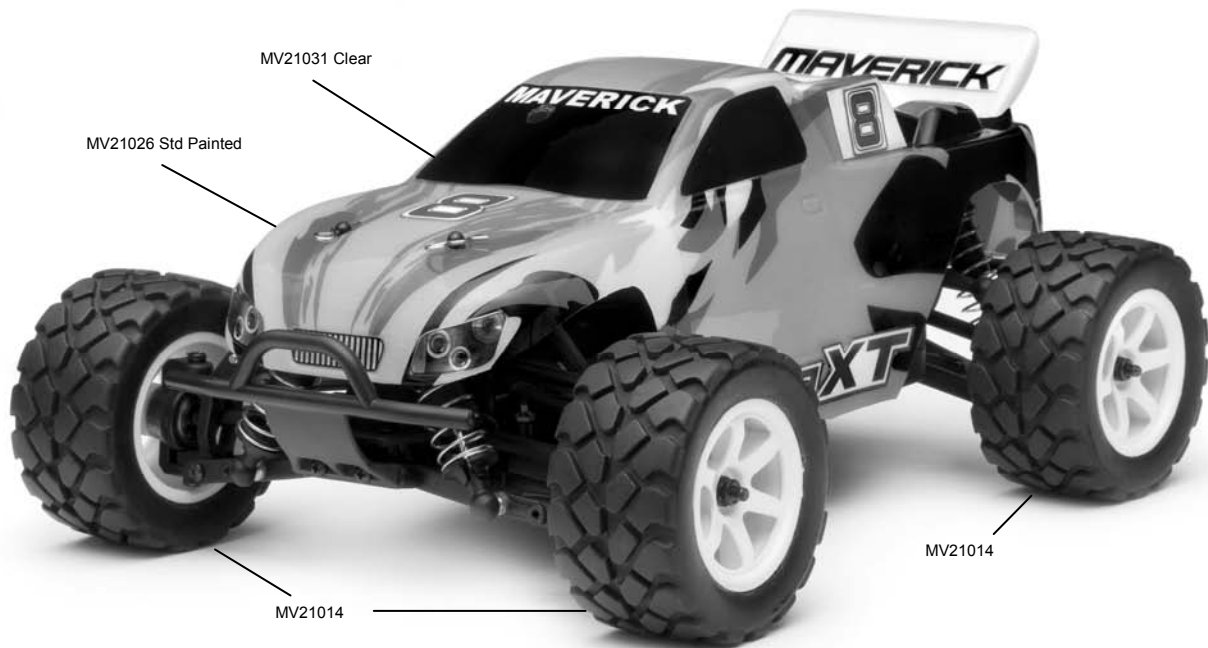

Exploded Diagram, Dessin éclaté, Explosionszeichnung, Diagrama en despiece

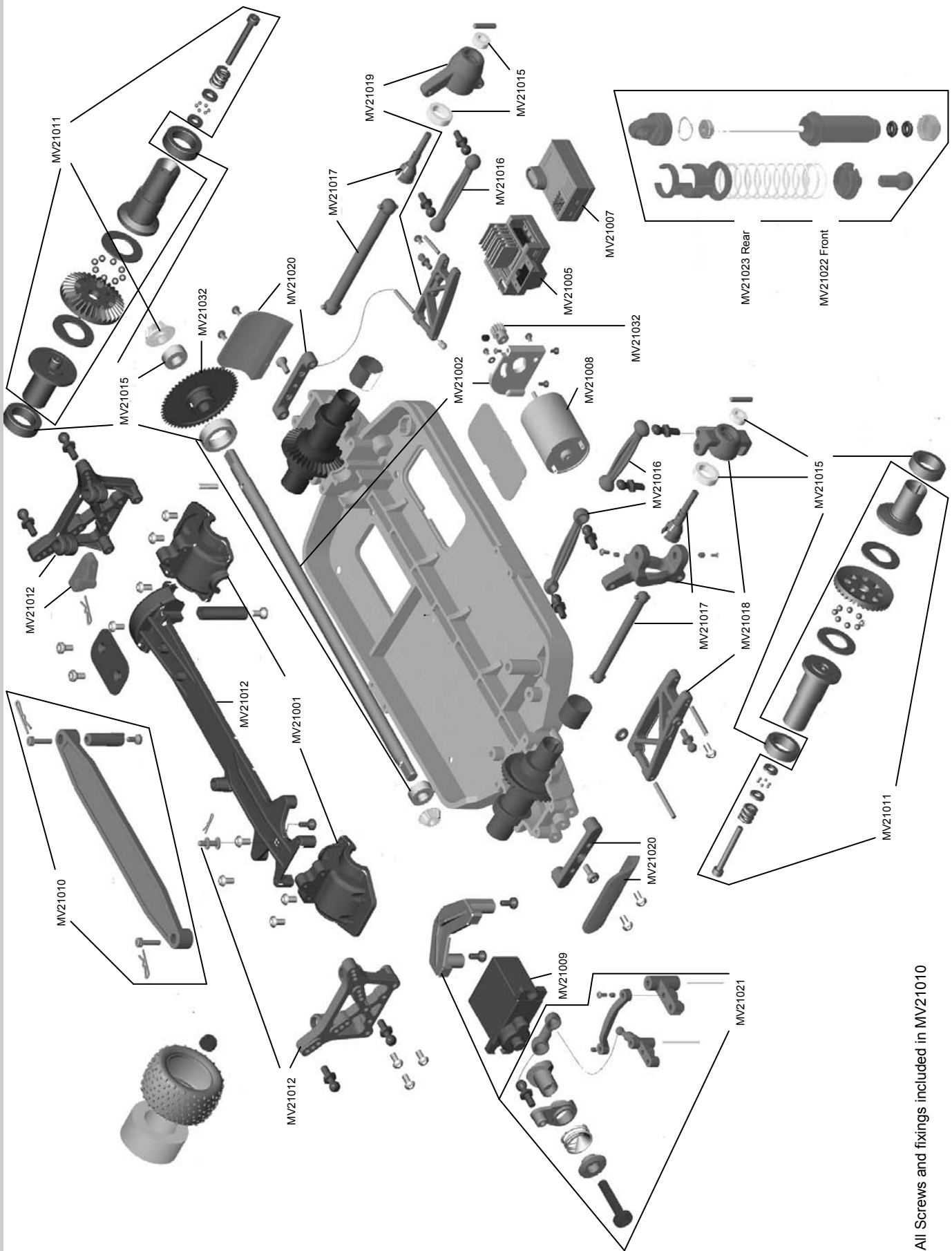

All Screws and fixings included in MV21010



MIRAGE RC ENTERPRISES LTD.
19 WILLIAM NADIN WAY
SWADLINCOTE
DERBYSHIRE
DE11 0BB
UNITED KINGDOM